Equipamientos Urbano Culturales: Análisis a las Bibliotecas públicas en el municipio de
Sincelejo

Iván Jair Peralta González
Arturo Puche Sánchez

Corporación Universitaria del Caribe – CECAR
Facultad de Ciencias Básicas, Ingenierías y Arquitectura
Programa de Arquitectura
Sincelejo
2019

Equipamientos Urbano Culturales: Análisis a las Bibliotecas públicas en el municipio de
Sincelejo

Iván Jair Peralta González

Arturo Puche Sánchez

Trabajo de grado presentado como requisito para optar al título de Arquitecto

Director

Guillermo Alfonso Ghysais Chadid

Magister en Urbanismo y Desarrollo Territorial

Codirectora

María Cristina Albis Romero

Magister en Urbanismo y Desarrollo Territorial

Corporación Universitaria del Caribe – CECAR

Facultad de Ciencias Básicas, Ingenierías y Arquitectura

Programa de Arquitectura

Sincelejo

2019

Nota de Aceptación

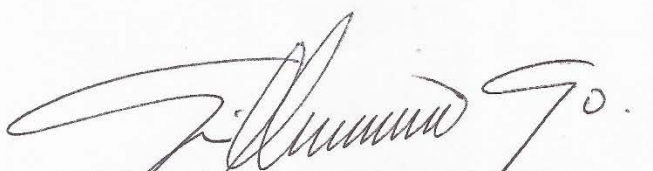

Director 1

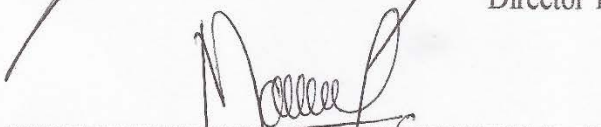

Director 2

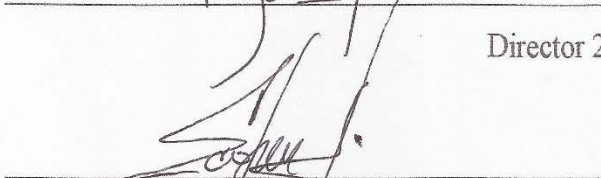

Evaluador 1



Evaluador 2

Contenido

Resumen	12
Abstract	13
Introducción	14
1. Perspectiva de la Investigación	16
1.1. Planteamiento del problema	16
1.2. Objetivos	17
1.2.1. Objetivo general	17
1.2.2. Objetivos Específicos.....	17
1.3. Justificación.....	18
1.4. Resultados esperados	18
1.5. Diseño de investigación	19
1.5.1. Tipo de investigación.....	19
1.5.2. Enfoque de investigación	19
1.5.3. Universo, población y muestra.....	19
1.5.4. Técnicas de recolección de datos.....	20
2. Estado del Arte.....	21
2.1. Marco Teórico	21
2.1.1. Equipamiento urbano	21
2.1.1.1. Definición de equipamiento urbano.....	21
2.1.1.2. La importancia de los equipamientos urbanos	21
2.1.2. Equipamiento cultural.....	22
2.1.2.1. El papel de la cultura en los entornos urbanos	22
2.1.2.2. Equipamiento urbano como generador de cultura	22
2.1.2.3. Definición de equipamiento cultural.....	23
2.1.3. Biblioteca	23
2.1.3.1. Origen etimológico	23
2.1.3.2. Biblioteca pública	24
2.1.3.3. Biblioteca pública como espacio colectivo	25

2.1. Historia de las bibliotecas	26
2.1.1. Biblioteca pública en Latinoamérica	27
2.1.2. Biblioteca pública en Colombia	28
3. Metodología de Investigación.....	30
3.1. Relación de bibliotecas públicas por habitantes	30
3.2. Distribución de las bibliotecas públicas en el municipio de Sincelejo	31
3.3. Consulta a los instrumentos de planificación territorial	32
3.3.1. Estrategias para el desarrollo de bibliotecas públicas.....	33
3.3.1.1. Estrategias a nivel nacional	33
3.3.1.2. Estrategias a nivel departamental	34
3.3.1.3. Estrategias a nivel municipal.....	34
3.4. Normas para la planificación de bibliotecas públicas.....	35
3.4.1. Norma internacional.....	37
3.4.1. Norma nacional.....	38
3.4.2. Cumplimiento de las normas nacionales e internacionales.....	40
3.5. Análisis a las Bibliotecas públicas de Sincelejo.....	41
3.5.1. Biblioteca Banco de la República.....	41
3.5.1.1. Área general y área de servicios	43
3.5.1.2. Área de libre esparcimiento.....	44
3.5.1.3. Casilleros.....	44
3.5.1.4. Sala de lectura infantil.....	45
3.5.1.5. Espacios complementarios	45
3.5.1.6. Sistema de elevación.....	45
3.5.1.7. Puertas.....	46
3.5.1.8. Escaleras y rampas.....	48
3.5.1.9. Baños.....	51
3.5.1.10. Señalizaciones	52
3.5.1.11. Medidas de protección contra incendios y rutas de evacuación.....	54
3.5.1.12. Cumplimiento de las normas internacionales y nacionales.....	57

3.5.2. Biblioteca pública departamental José Elías Curi Lambraño.....	59
3.5.2.1. Área general y área de servicios	60
3.5.2.2. Área de libre esparcimiento.....	61
3.5.2.3. Casilleros	61
3.5.2.4. Sala de lectura infantil.....	61
3.5.2.5. Espacios complementarios	62
3.5.2.6. Puertas	62
3.5.2.7. Escaleras	64
3.5.2.8. Baños.....	65
3.5.2.9. Plano de medidas de protección contra incendios y ruta de evacuación ..	66
3.5.2.10. Señalizaciones	67
3.5.2.11. Cumplimiento de las normas internacionales y nacionales.....	68
3.5.3. Biblioteca pública municipal de Sincelejo	69
3.5.3.1. Área general y área de servicios	71
3.5.3.2. Área de libre esparcimiento.....	72
3.5.3.3. Casilleros	72
3.5.3.4. Sala de lectura infantil.....	72
3.5.3.5. Espacios complementarios	73
3.5.3.6. Sistemas de elevación	73
3.5.3.7. Puertas.....	74
3.5.3.8. Escaleras y rampas.....	77
3.5.3.9. Baños.....	81
3.5.3.10. Señalizaciones	82
3.5.3.11. Medidas de protección contra incendios y rutas de evacuación.....	85
3.5.3.12. Cumplimiento de las normas internacionales y nacionales.....	88
3.6. Situación de las bibliotecas públicas en el municipio de Sincelejo.....	90
Conclusión	92
4. Referencias bibliográficas	94

Lista de imágenes

Imagen 1. Casco urbano y zona rural del municipio de Sincelejo.....	30
Imagen 2 Distribución de las bibliotecas públicas en el casco urbano del municipio de Sincelejo	31
Imagen 3. Ecuación para la formulación de los requisitos en porcentaje	40
Imagen 4. Ecuación para determinar el cumplimiento de una norma en porcentaje	40
Imagen 5. Escala para la interpretación de los porcentajes obtenidos	40
Imagen 6. Localización de la Biblioteca Banco de la República.....	41
Imagen 7. Plantas de la Biblioteca Banco de la República	42
Imagen 8. Área de libre esparcimiento de la Biblioteca Banco de la República.....	44
Imagen 9. Casilleros de la Biblioteca Banco de la República.	44
Imagen 10. Puertas de la Biblioteca Banco de la República.	46
Imagen 11. Detalle de la escalera interna Biblioteca Banco de la República.	48
Imagen 12. Detalle de la escalera externa Biblioteca Banco de la República.....	49
Imagen 13. Detalle de la rampa de la Biblioteca Banco de la República.	50
Imagen 14. Batería sanitaria de la Biblioteca Banco de la República.	51
Imagen 15. Señalizaciones de la Biblioteca Banco de la República.....	52
Imagen 16. Medidas de protección contra incendios de la Biblioteca Banco de la República.. ...	54
Imagen 17. Localización de la Biblioteca pública departamental	59
Imagen 18. Planta de la Biblioteca pública departamental.	60
Imagen 19. Área de libre esparcimiento de la Biblioteca pública departamental	61
Imagen 20. Puertas y ventanas de la Biblioteca pública departamental	62
Imagen 21. Detalle de la escalera externa Biblioteca pública departamental.	64
Imagen 22. Batería sanitaria de la Biblioteca pública departamental.	65
Imagen 23. Plano de medidas de protección contra incendios de la Biblioteca pública departamental.....	66
Imagen 24. Localización de la Biblioteca pública municipal.....	69
Imagen 25. Plano general de la Biblioteca pública municipal de Sincelejo.....	70

Imagen 26. Planta del área de libre esparcimiento de la Biblioteca pública municipal.....	72
Imagen 27. Plano de puertas y ventanas de la Biblioteca pública municipal de Sincelejo	74
Imagen 28. Detalle de la escalera interna Biblioteca pública municipal.	77
Imagen 29. Detalle de la escalera externa de la biblioteca pública municipal	78
Imagen 30. Detalle de rampa de la biblioteca pública municipal.	79
Imagen 31. Plano de detalle de rampa de la Biblioteca pública municipal.....	80
Imagen 32. Batería sanitaria de la biblioteca pública municipal	81
Imagen 33. Señalizaciones de la Biblioteca pública municipal de Sincelejo	82
Imagen 34. Medidas de protección contra incendios de la biblioteca pública municipal.....	85

Lista de tablas

Tabla 1. Norma internacional para el diseño y construcción de bibliotecas públicas.	37
Tabla 2. Normas nacionales para la construcción y accesibilidad de edificios públicos.....	38
Tabla 3. Norma Técnica Colombiana para la señalización de edificios públicos..	39
Tabla 4. Normas Técnica Colombiana para las medidas de protección contra incendios en edificios públicos.....	39
Tabla 5. Información general de la Biblioteca Banco de la República.....	41
Tabla 6. Cuadro de áreas de la Biblioteca Banco de la República.	43
Tabla 7. Puertas de la Biblioteca Banco de la República.....	47
Tabla 8. Cumplimiento de la Norma Técnica Colombiana 4145..	48
Tabla 9. Cumplimiento de la Norma Técnica Colombiana 4145..	49
Tabla 10. Cumplimiento de la Norma Técnica Colombiana 4143..	50
Tabla 11. Cumplimiento de la Norma Técnica Colombiana 5017..	51
Tabla 12. Señalizaciones de la Biblioteca Banco de la República y verificación del cumplimiento de la Norma Técnica Colombiana 4144.....	53
Tabla 13. Medidas de protección contra incendios de la Biblioteca Banco de la República y verificación del cumplimiento de la Norma Técnica Colombiana 4595.....	55
Tabla 14. Medidas de protección contra incendios de la Biblioteca Banco de la República y verificación del cumplimiento del Capítulo J de la Norma de Sismo Resistencia Colombiana ...	56
Tabla 15. Cumplimiento de las normas nacionales e internacionales de la Biblioteca Banco de la República.	57
Tabla 16. Información general de la biblioteca pública departamental	59
Tabla 17. Cuadro de áreas de la Biblioteca pública departamental.	60
Tabla 18. Puertas de la Biblioteca pública departamental y verificación del cumplimiento de la Norma Técnica Colombiana 4690..	63
Tabla 19. Cumplimiento de la Norma Técnica Colombiana 4145..	64
Tabla 20. Cumplimiento de la Norma Técnica Colombiana 5017.	65

Tabla 21. Medidas de protección contra incendios de la Biblioteca pública departamental y verificación del cumplimiento de la Norma Técnica Colombiana 4595.....	67
Tabla 22. Cumplimiento de las normas nacionales e internacionales de la Biblioteca pública departamental.....	68
Tabla 23. Información general de la Biblioteca pública municipal.....	69
Tabla 24. Cuadro de áreas de la Cuadro de áreas de la Biblioteca pública municipal.	71
Tabla 25. Puertas de la Biblioteca pública municipal de Sincelejo y verificación del cumplimiento de la Norma Técnica Colombiana 4690.....	75
Tabla 26. Cumplimiento de la Norma Técnica Colombiana 4145.. ..	77
Tabla 27. Cumplimiento de la Norma Técnica Colombiana 4145.. ..	78
Tabla 28. Cumplimiento de la Norma Técnica Colombiana 4145.	79
Tabla 29. Cumplimiento de la Norma Técnica Colombiana 4145.. ..	80
Tabla 30. Cumplimiento de la Norma Técnica Colombiana 5017.. ..	81
Tabla 31. Señalizaciones de la Biblioteca pública municipal de Sincelejo y verificación del cumplimiento de la Norma Técnica Colombiana 4144.....	83
Tabla 32. Medidas de protección contra incendios de la Biblioteca pública municipal de Sincelejo y verificación del cumplimiento de la Norma Técnica Colombiana 4595.....	86
Tabla 33. Medidas de protección contra incendios de la Biblioteca pública municipal de Sincelejo y verificación del cumplimiento del Capítulo J de la Norma de Sismo Resistencia Colombiana.. ..	87
Tabla 34. Cumplimiento de las normas nacionales e internacionales de la Biblioteca pública municipal.	88

Lista de fotos

Foto 1. Fachada de la Biblioteca Banco de la República.	41
Foto 2. Fachada de la Biblioteca pública departamental.....	59
Foto 3. Fachada de la Biblioteca pública municipal de Sincelejo	69

Lista de gráficos

Gráfico 1 Distribución de bibliotecas públicas a nivel nacional.	16
Gráfico 2. Demografía del municipio de Sincelejo	31
Gráfico 3. Índice de ocupación de la Biblioteca Banco de la República	44
Gráfico 4. Índice de ocupación de la Biblioteca pública departamental.....	61
Gráfico 5. Índice de ocupación de la biblioteca pública municipal.	72
Gráfico 6. Cumplimiento de las normas nacionales e internacionales de las bibliotecas públicas de Sincelejo	91

Resumen

El siguiente trabajo consiste en el análisis de los equipamientos urbanos dedicados a la lectura y al desarrollo cultural en el municipio de Sincelejo con el objetivo conocer las estrategias contempladas en los instrumentos de planificación territorial para la mejora, desarrollo y adecuación de estos. Durante la investigación surgió la necesidad de analizar las bibliotecas públicas lo que permitió conocer su situación en cuanto la distribución que tienen en el casco urbano del municipio y el cumplimiento de las normas nacionales e internacionales que regulan el diseño y la construcción de este tipo de equipamientos, que se deben tener en cuenta al momento proponer nuevos y mejores espacios para la gestión y el desarrollo cultural tanto para los habitantes de Sincelejo y de sus poblaciones cercanas.

Palabras clave: Equipamiento urbano, cultura, biblioteca pública.

Abstract

The following work consists of the analysis of the urban facilities dedicated to reading and cultural development in the municipality of Sincelejo with the aim of knowing the strategies contemplated in the instruments of territorial planning for the improvement, development and adaptation of these. During the investigation the need arose to analyze the public libraries which allowed to know their situation as far as the distribution that they have in the urban helmet of the municipality and the fulfillment of the national and international norms that regulate the design and the construction of this type of facilities that must be taken into account at the moment to propose new and better places for the management and the cultural development so much for the inhabitants of Sincelejo and of its near populations.

Keywords: Urban facility, culture, public library

Introducción

El presente trabajo de investigación se refiere al tema de las bibliotecas públicas en el municipio de Sincelejo, definidas como un subconjunto dentro del conjunto de los equipamientos culturales, (Rausell; Martínez, s.f, p.17) así que más allá de un análisis cualitativo y cuantitativo, se realiza un análisis descriptivo para conocer los problemas que enfrentan en su distribución dentro del territorio urbano; al cumplimiento de las normas nacionales e internacionales y las estrategias para la mejora y el desarrollo de este tipo de equipamientos contempladas en los instrumentos de planificación territorial.

Para analizar la problemática es necesario mencionar sus causas, la causa principal es la poca o falta de planificación del equipamiento debido a una mala adecuación tanto del inmueble y sus espacios, localización del mismo y su distribución espacial en el entorno urbano limitando su accesibilidad. Una situación que no es favorable sumado a la demanda de la comunidad por la provisión de más equipamientos urbanos (Romero, 2003, pp.62-65; Sincelejo, 2016, p.12)

El tema de investigación surgió por el interés de los autores de este trabajo de conocer la situación de las bibliotecas públicas en Sincelejo, para ello fue necesario realizar un trabajo de campo en el que se identificaron y gracias a las visitas que se programaron a cada uno de los equipamientos y a las entrevistas realizadas a sus funcionarios permitieron conocer los problemas que afronta cada uno en cuanto al cumplimiento de las normas nacionales e internacionales que regulan el diseño y construcción de este tipo de equipamientos. Esta investigación también surge por el interés de conocer las estrategias para la mejora, desarrollo y adecuación contempladas en los instrumentos de planificación territorial que se pudo obtener por medio de una revisión bibliográfica.

Este trabajo de investigación está compuesto por distintos capítulos distribuidos de la siguiente manera:

El primer capítulo de este trabajo es la perspectiva de la investigación, aborda el planteamiento del problema, que es una sumatoria de varios artículos que van desde una escala nacional hasta una escala local dejando como resultado una pregunta de investigación. De esta pregunta nacen objetivos de la investigación, la cual consta de un objetivo general cuyo cumplimiento depende de tres objetivos específicos, acompañados de la justificación de los resultados esperados.

El segundo capítulo que lleva por nombre el estado del arte. Iniciando con el Marco Teórico, el cual es un repaso de autores exponiendo conceptos y teorías generales sobre equipamiento urbano, y equipamiento cultural volviéndose más específicos con conceptos y teorías de biblioteca y biblioteca pública; después se complementaran con análisis a referentes siendo que trata temáticas relacionadas a este trabajo, y finalmente una revisión a la historia de las bibliotecas desde el ámbito internacional hasta el ámbito local y nacional.

El tercer capítulo abarca toda la metodología del trabajo de investigación, en la que se aprecia la información obtenida a través de trabajo de campo y las entrevistas dando a conocer la distribución de las bibliotecas públicas y su situación actual en cuanto al cumplimiento de las normativas internacionales. La segunda parte este capítulo corresponde a la revisión bibliográfica de los distintos instrumentos de planificación territorial tales como los Planes de Ordenamiento Territorial, Planes de Desarrollo Municipal y Planes de desarrollo departamentales que han existido en Sincelejo para proponer soluciones a la promoción y desarrollo de bibliotecas públicas en Sincelejo.

1. Perspectiva de la Investigación

1.1. Planteamiento del problema

Las entidades territoriales por medio de la cultura han creado estrategias para la implementación de equipamientos urbano culturales con el fin de obtener una ciudad más desarrollada y así garantizar una óptima cobertura de este servicio apostándole al desarrollo de bibliotecas públicas con un total de 1404 bibliotecas construidas por toda Colombia, (Hernández, Quevedo. s.f, pp, 1, 2; Oquendo, 2014, párr. 1 - 4) representando un reto para la distribución y adecuación que deben tener este tipo de equipamientos en la satisfacción de las necesidades culturales de la comunidad. (MinCultura. 2010, p. 619; Salazar, 2012, pp. 1, 2)



Gráfico 1. Distribución de bibliotecas públicas a nivel nacional. Fuente: Fundación Bill &Melinda Gates, Ministerio de Cultura. Elaborado por autores de este trabajo.

Con un mayor porcentajes de bibliotecas públicas localizadas en entornos urbanos a nivel nacional, (Gráfico 1) el panorama en el Departamento de Sucre es que 26 de sus 28 bibliotecas públicas enfrentan problemas en su equipamiento, lo que no permiten que cumplan en totalidad las normas nacionales e internacionales fijadas para los equipamientos destinados al servicio bibliotecario; (Mendoza, 2005, pp. 47-50) por lo que es necesario analizar las bibliotecas públicas en el municipio de Sincelejo, debido a limitaciones que presentan, producto de una mala

distribución espacial y de una mala dotación de estos equipamientos; el aumento de la población y por ende el aumento de la demanda por estos servicios, generando inconformidad ya que no atienden las necesidades de lectura, investigación y apropiación del conocimiento de sus usuarios. (DNP. 2017, pp. 3; Moreno. 2003, pp. 55-78) Situación que empeora con el tiempo debido al desaprovechamiento de estos equipamientos y la demanda de la comunidad por la mejora y dotación de un espacio para el desarrollo cultural de sus habitantes y de sus poblaciones cercanas. (Jaramillo, 2006, p. 50)

Pregunta problema ¿Cuáles son las estrategias para el desarrollo de bibliotecas públicas planteadas en los instrumentos de planificación territorial del municipio de Sincelejo para la gestión y desarrollo cultural de sus habitantes?

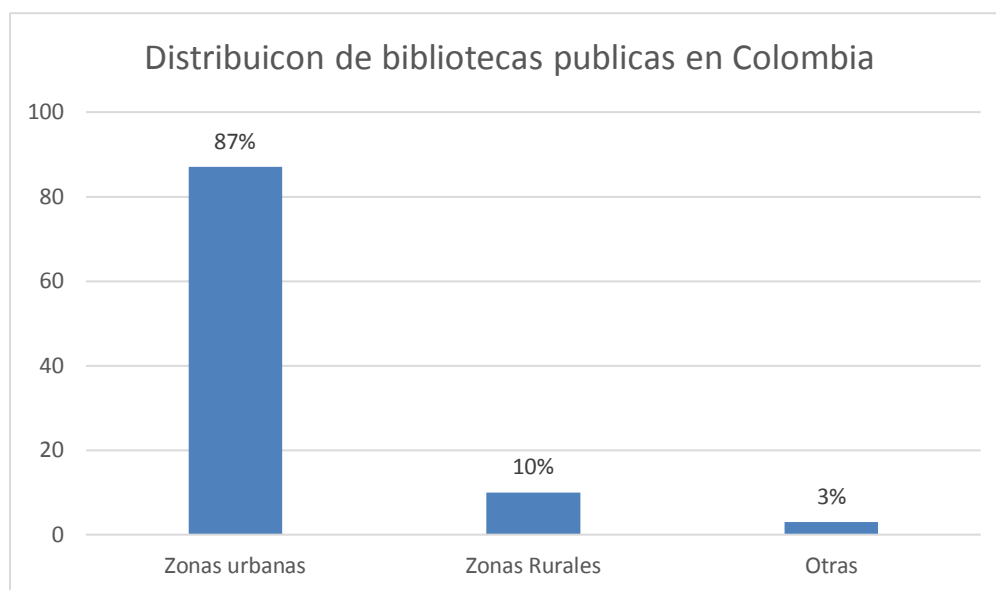
1.2. Objetivos

1.2.1. Objetivo general.

Analizar los equipamientos dedicados a la promoción de la lectura y desarrollo cultural en el municipio de Sincelejo para examinar el conjunto de normas nacionales e internacionales que se deben tener en cuenta a momento de proponer un nuevo desarrollo de biblioteca pública.

1.2.2. Objetivos Específicos.

- Categorizar las bibliotecas públicas en el municipio de Sincelejo por medio de un análisis cartográfico para determinar el alcance, la cobertura y la normativa que regule la distribución de estos equipamientos en un entorno urbano.
- Consultar los instrumentos de planificación territorial del municipio de Sincelejo para conocer estrategias de mejora, adecuación y desarrollo de bibliotecas públicas contempladas.

- Analizar las bibliotecas públicas presentes en el casco urbano del municipio de Sincelejo para verificar el cumplimiento de la normativa de la IFLA/UNESCO y la normativa nacional emitida por el Departamento Nacional de Planeación sobre la construcción de este tipo de equipamientos.

1.3. Justificación

Este trabajo de investigación se realiza bajo la necesidad de conocer la situación de las bibliotecas públicas en el municipio de Sincelejo y las normas que deben cumplir. Por lo que su importancia no sólo radica en los problemas que estas enfrentan a nivel de equipamiento, ni en las estrategias para la mejora y adecuación contempladas en los instrumentos de planificación territorial; sino en conocer el grado de cumplimiento de la normativa nacional e internacional que regulan el desarrollo y promoción de estos lugares y de cómo serán tomadas en cuenta al momento de proponer nuevos equipamientos urbanos destinados a la lectura y al desarrollo cultural de sus habitantes.

1.4. Resultados esperados

Tras el desarrollo del proyecto se espera:

- Un diagnóstico de las bibliotecas públicas dando a conocer las distintas situaciones que enfrentan en cuanto al cumplimiento de las normas nacionales e internacionales.
- Los mecanismos para el desarrollo y promoción de bibliotecas públicas que inician en una escala nacional dando como resultado las estrategias contempladas en los instrumentos de planificación territorial en una escala municipal.

1.5. Diseño de investigación

1.5.1. Tipo de investigación.

Investigación aplicada, según Zoila Vargas, (2009, p. 159) como su nombre lo indica, se adquirieron conocimientos previos para aplicarlos de inmediato. Al igual que cualquier tipo de investigación, esta comprende la descripción, al análisis e interpretación de las variables la cual arroja conclusiones sobre el objeto de estudio de este trabajo.

1.5.2. Enfoque de investigación.

Este trabajo presenta un enfoque de investigación mixta por la clasificación realizada a las bibliotecas públicas con una finalidad descriptiva, definida por Ruiz, Borboa y Rodríguez (2013, pp. 4-6) una investigación descriptiva es aquella que logra especificar propiedades, características de cualquier objeto de estudio sometido a un análisis exponiendo situaciones particulares en respuestas al problema planteado.

1.5.3. Universo, población y muestra.

- **Universo:** Es el conjunto de elementos a los que están sujetos la muestra y la población con características en común y de cantidad infinita. (Carrasco, 2009, p.236) Para este trabajo se estableció que el universo es la ciudad de Sincelejo.
- **Población:** La población es un conjunto finito o infinito con características en común a los cuales se tiene acceso y de las que se extrae una muestra representativa. (Arias, 2006, p.81) En este caso, la muestra son los equipamientos culturales en Sincelejo.

- **Muestra:** Es un subconjunto de la población determinado por los objetivos de la investigación de los cuales se deben obtener información precisa, (Arias, 2006, p.83) siendo la muestra, las bibliotecas públicas de Sincelejo.

1.5.4. Técnicas de recolección de datos.

- **Trabajo de campo:** el trabajo de campo consiste en la recolección directa de los datos en el lugar de los hechos sin manipulación alguna de las variables que dan a conocer la realidad que ahí se vive; (Arias, 2012, p.81) como en este caso, el cumplimiento de las normas nacionales e internacionales que regulan el diseño y la construcción de las bibliotecas públicas en el municipio Sincelejo.
- **Entrevista:** la entrevista es un instrumento eficaz para la recolección de datos que va más allá que un diálogo establecidos entre los investigadores y el objeto de estudio con el fin de obtener información completa y precisa. (Díaz, et al, 2013, p.163)
- **Revisión documental:** Es aquella que reúne información de distintas fuentes bibliográficas que tratan sobre un tema en específico, (Arias, 2012, p.27) como es la revisión de los distintos instrumentos de planificación territorial que ha tenido Sincelejo en temas relacionados a la mejora y desarrollo de bibliotecas públicas en Sincelejo.

2. Estado del Arte

2.1. Marco Teórico

2.1.1. Equipamiento urbano.

2.1.1.1. *Definición de equipamiento urbano.*

Un equipamiento urbano es el conjunto de servicios necesarios para las urbanizaciones, refiriéndose al conjunto de instalaciones en las que realizan actividades diferentes a la de trabajar y residir proporcionando distintos servicios a la comunidad. (RAE, s.f, párr. 2; Diccionario Enciclopédico, s.f, párr. 1)

Por otra parte, Hernández (2009, p. 62) define los equipamientos urbanos como:

Conjunto de edificaciones y espacios, predominantemente de uso público, en los que se realizan actividades complementarias a las de habitación y trabajo, o bien, en las que se proporcionan a la población servicios de bienestar social y de apoyo a las actividades económicas. En función a las actividades o servicios específicos a que corresponden se clasifican en: equipamiento para la salud; educación; comercialización y abasto; cultura, recreación y deporte; administración, seguridad y servicios públicos. Aunque existen otras clasificaciones con diferentes niveles de especificidad, se estima que la aquí anotada es la suficientemente amplia como para permitir la inclusión de todos los elementos del equipamiento urbano.

2.1.1.2. *La importancia de los equipamientos urbanos.*

Los equipamientos urbanos juegan un rol importante en la consolidación del desarrollo urbano en la medida que apoya a la comunidad siendo estos componentes esenciales del territorio,

teniendo un papel fundamental en la atención de las necesidades básicas de los ciudadanos y siendo instrumentos valiosos para la construcción de comunidades solidarias. (Bazant, 1983, p. 122) Así lo señala el urbanista Agustín Hernández, (1988) cita tomada de Franco, Ana, (2012, p. 12) los equipamientos urbanos son “dotaciones que la comunidad entiende como imprescindibles para el funcionamiento de la estructura social y cuya cobertura ha de ser garantizada colectivamente”, más allá de ser un componente tangible al cual se han destinado recursos para su mejora, recuperación y adecuación, es un medio de expresión para las personas en un contexto socio-cultural, el cual también sirve de soporte físico para realizar actividades moldeando el contexto histórico de las ciudades, ya que brindan una idea de cómo fue en el pasado y de cómo podría ser moldeado a futuro. Por eso es de tener en cuenta el papel de los equipamientos urbanos en la conformación del territorio, permitiendo el desarrollo social, económico y cultural. (Viviescas, 2001, p. 5-8)

2.1.2. Equipamiento cultural.

2.1.2.1. El papel de la cultura en los entornos urbanos.

Los arquitectos Herzog & De Meuron y Alvar Aalto cita tomada de Jaime Jiménez (2014, párr. 8) el papel que desarrolla un equipamiento cultural es la de fomentar la vida en la ciudad con la finalidad de servir a todas las personas originando un flujo de actividades que regenera el entorno urbano, en las que se realizan actividades de difusión, formación y creación en diferentes ámbitos de la cultura en los que se conserva y transmite conocimiento. (Aldonondo. 2003, p. 130; Gutiérrez, 2013, p. 5)

2.1.2.2. Equipamiento urbano como generador de cultura.

Para que un equipamiento genere cultura en el imaginario urbano, debe brindar los escenarios apropiados para el desarrollo y promoción de actividades culturales promoviendo así, la participación y la integración social, a la vez que brinde servicios de bienestar y de apoyo a la comunidad. Así que para que un equipamiento urbano pase a ser cultural, debe tener una

vinculación con un espacio público dando como resultado un flujo de actividades constante tanto adentro como afuera atrayendo al mayor número de personas. (Corredor, 2017, pp. 3-9)

2.1.2.3. Definición de equipamiento cultural.

Un equipamiento cultural son dos expresiones que demuestran la dependencia de un lugar físico con la gestión cultural, convirtiéndose en una edificación con características simbólicas dadas por la comunidad, generando cierto simbolismo a un diseño arquitectónico, (Vega, Zepeda, 2010, p. 34) definiéndolo como un espacio público visto por las personas como un espacio de educación y formación complementario al existente para que puedan satisfacer sus necesidades intelectuales por medio del fortalecimiento de las actividades autóctonas en el desarrollo de proyectos integrales en la inserción de una dinámica urbana midiendo así la cobertura que deben tener. (Correa, 2011, pp, 3-8; Peña, 2014, p. 153)

Por otro lado, Hernández (s.f, párr. 27) un equipamiento cultural es un edificio que alberga actividades de tipo cultural, recreativas y artísticas, que busca ser un referente de la intervención del entorno para mejorar la imagen urbana, (Sossa. 1993, pp. 4-5) que llevan implícita una valoración positiva en el desarrollo controlado de la ciudad, siendo esto el resultado de los esfuerzos del gobierno hacia la construcción de ciudad basada en la cultura. Los equipamientos culturales se clasifican según su actividad o el servicio que ofrezcan, entre los cuales están auditorios, teatros, centros culturales, museos y bibliotecas. (Duque, 2015, p. 26; Sincelejo, 2016, pp. 184-187)

2.1.3. Biblioteca.

2.1.3.1. Origen etimológico.

La palabra biblioteca es la unión de dos vocablos de origen griego, *Biblion* que es la palabra referente a libro, y *Teka* que hace referencia coleccionar, depositar o guardar. Etimológicamente

significa guardar o coleccionar libros; con el pasar del tiempo comenzó a formar parte del urbanismo por medio de grandes edificios para su funcionamiento, hoy en día se entiende por biblioteca como un equipamiento dispuesto a brindar información que promueve la lectura. Y no fue hasta el siglo XIX cuando se dio a conocer el concepto de biblioteca pública. (Biblioteca, 2014, párr. 1; Aldonondo, 2003, p. 131)

2.1.3.2. Biblioteca pública.

La biblioteca pública definida por la UNESCO, (1994, pp. 79-126) como aquella que responde a una amplia gama de necesidades que pueden exigir sus usuarios en cuanto los servicios bibliotecarios que ofrece, también tiene la función de organizar y patrocinar actos culturales que constituyen un espacio para el acceso a la información y al conocimiento a la vez que se emplean otras alternativas para facilitar estos contenidos convirtiéndose en un centro cultural que promueve la socialización, la participación ciudadana y el intercambio cultural. (Cuadro, J, et al. 2013, p. 77)

Hoy en día existe información que hace referencia a las bibliotecas públicas, por lo que la manera en que se trata este asunto es muy variada. Algunos autores sugieren que la biblioteca pública es una agencia de comunicación, información y conocimiento, que busca satisfacer las necesidades de la comunidad a favor del bienestar y desarrollo educativo, social y económico en la que todas las personas tengan acceso a bienes y servicios culturales sin distinción alguna, volviéndose el elemento principal de toda política cultural; por otro lado, otros autores sugieren que la biblioteca pública como el principal equipamiento cultural que pretender dar orden al entorno urbano dado a su función de brindar información a la comunidad que debe estar incluida dentro de los asuntos políticos de cada comunidad, lo que obligaría al Estado incluirlas en el desarrollo urbano a través de los instrumentos de planificación territorial. (Meneses. 2008, pp. 98 – 101; Armonín, et al. 2012. p, 12; Arroyo, et al. 2005; p. 10)

El asunto de la promoción de estos sitios destinados a la lectura como medio para obtener un territorio ordenado, con el tiempo se van convirtiendo en lo que son hoy en día las bibliotecas

públicas, no por el simple hecho de promocionar la lectura, sino como un producto de las políticas públicas en apoyo al desarrollo social e individual de la comunidad; siendo la biblioteca pública, un ejemplo de diversidad educativa y cultural contribuyendo a una equidad social al servicio de la democracia, por esto las acciones están orientadas a estos contextos específicos en respuesta a las peticiones de sus usuarios. ya que es algo para lo que se destinan recursos dentro del Sistema General de Participación en el diseño de planes de ordenamiento y desarrollo territorial con el fin de consolidar La Red Nacional de Bibliotecas Públicas. (Cereta, 2010, p. 32)

Por otro lado, el desarrollo de bibliotecas públicas es el resultado de los lineamientos institucionales que a partir del año 2002 se denominó como Plan Nacional de Lectura en las Bibliotecas Públicas, (PNLB) motivando la construcción de más y mejores bibliotecas públicas en Colombia. Esta acción se realizó gracias a las administraciones territoriales de carácter municipal, distrital y departamental en conjunto con las secretarías de cultura y educación debido a que venían planeando y trabajando en propuestas para el desarrollo de bibliotecas públicas. (Álvarez, et al, 2008, p.18)

2.1.3.3. Biblioteca pública como espacio colectivo.

La transición de biblioteca pública a espacio colectivo se da por la apropiación progresiva de la comunidad hacia el equipamiento urbano de titularidad pública a tal punto que se convierten en hito dentro del entorno urbano reforzado por las actividades que se realizan alrededor creando así, un centro de encuentro cuya característica principal es que tienen que ser de escala monumental y accesible para toda la comunidad constituido por elementos funcionales que lo cierran o delimitan dándole una función específica. (“Taller de Espacio Público,” 2001, párr. 6; Arias, et al, 2015, pp. 12-14)

2.1. Historia de las bibliotecas

La historia de las bibliotecas como centros de información y comunicación tal y como se conoce hoy en día tuvieron su origen en la antigüedad. La primera biblioteca de la cual se tiene registro fue construida en la antigua ciudad de Nínive por el imperio asirio en el siglo VII entre los años 669 y 627 a. C., durante gobierno del rey Asurbanípal. Entendida como un conjunto organizado en los que reposaban más de 30.000 escritos en pergaminos y tablas de arcilla hallados en 1811 durante excavaciones arqueológicas realizadas en la ciudad de Bagdad. Fue una biblioteca muy famosa hasta que las invasiones babilónicas arrasaron la ciudad de Nínive destruyendo parte de la biblioteca en el año 612 a. C. (Saraiva 2007, párr. 3-9)

Las bibliotecas han pasado de ser únicamente un sitio para almacenar libros, hasta también convertirse en espacio público, como lo fue la biblioteca de Alejandría en el antiguo Egipto, siendo esta la biblioteca más famosa de la antigüedad, construida en el año 290 a. C., por orden del rey Tolomeo I, que sería llamada así en honor a Alejandro Magno, que tuvo un papel importante en la conquista griega sobre Egipto, teniendo ideas claras sobre el apoyo a la comunidad por medio de un espacio que propiciara el aprendizaje. La biblioteca de Alejandría de estilo arquitectónico helénico, constaba de grandes salas de lectura divididas según el tema de interés del lector, jardines botánicos, salas de disección, un salón astronómico y un gran espacio común en los que se llevaban a cabo todo tipo de discusiones. La base de la biblioteca era su colección de escritos, la cual se calcula que llegaron a ser alrededor de 50.000 traducidos de todos los idiomas y culturas de aquel entonces. Esta biblioteca tuvo un final trágico a manos de las invasiones romanas en el año que decidieron quemar la biblioteca en la que sobrevivieron muy pocos ejemplares. (Bibliotecas. s. f, párr. 1-2; 2015, López, 2015, párr. 1-4)

Las bibliotecas de la antigüedad no tenían acceso al público y solo estaban reservadas para los científicos, sacerdotes e investigadores; a diferencia de las bibliotecas romanas que en un comienzo solo estaban reservadas para los emperadores cuya colección se basaba en los escritos que saqueaban de otros lugares como señal de victoria que fueron traduciendo al latín. El primer

referente de un lugar dedicado a la lectura y al servicio de la comunidad fue el *Tabularium* o archivo central romano en el año 79 a. C. como un regalo que el emperador Lucio Emilio Paulo le hizo a sus hijos, un acto que fundió las bases para una biblioteca pública. La primera biblioteca pública de la cual se tiene constancia se fundó bajo el nombre de biblioteca octaviana creada por el emperador Augusto en el año 23 d.C., y otra sobre la colina del Palatino, en el año 28 de la misma época. La biblioteca octaviana o *Bibliotheca Octaviae* fue una de las mejores obras arquitectónicas en la antigua Roma ocupando 18.000 metros cuadrados donde había salas de lectura con estantes fijados a la pared en un intento de aprovechar el espacio entre dos objetos verticales llamado *foruli* o *nidi*, dos templos de oración y dos salas más para las reuniones políticas y sociales. (Fernández, 2003, pp. 60-62)

2.1.1. Biblioteca pública en Latinoamérica.

El concepto de biblioteca pública se vino a presentar en Latinoamérica en el siglo XIX, como la continuación de un fenómeno que comenzó en Europa con el fin de remover la censura a los libros y con ello abrirle paso a la libertad y al progreso cultural por medio de la lectura y el conocimiento. Este concepto fue enunciado por Mariano Moreno y José de San Martín al establecer una biblioteca en Buenos Aires en el año 1810. Esta biblioteca paso a ser una biblioteca nacional al igual que lo hicieron las bibliotecas en Europa.

El desarrollo de bibliotecas públicas en Latinoamérica tuvo su auge en el siglo XX, como producto de la revolución industrial, dos guerras mundiales que incentivaron a estas repúblicas emergentes a tomar la educación como una herramienta poderosa en el desarrollo social, político, económico y cultural. De lo anterior, los gobiernos de estas nuevas repúblicas entienden la biblioteca pública como una agencia de educación fundamental complementaria a los centros de estudio, que presta la información a las personas sin ningún tipo de distinción contribuyendo a la actividad creadora del pueblo por encima de cualquier interés particular. Lo que aseguró el desarrollo de las bibliotecas públicas en Latinoamérica fue su adaptación al entorno social y a las condiciones físicas de cada país como se demostró en Europa (UNESCO, 1953, p.21-23)

2.1.2. Biblioteca pública en Colombia.

En Colombia la primera biblioteca pública se inauguró en la ciudad de Bogotá en 1938 llamada como Biblioteca Nacional de Colombia. (MinCultura. s.f, párr. 9) definiéndola como un espacio físico e inmueble diseñado, construido o adaptado para la realización de las funciones bibliotecarias para la comunidad en general o grupo particular de usuarios. (Ley 1379, 2010. art. 2) A partir de esto, el gobierno nacional ha tratado de organizar todas las bibliotecas a nivel nacional para que compartan servicios y recursos, que en un comienzo solo estaba compuesta teóricamente por todas las bibliotecas administradas por el gobierno nacional, que se calculaban entonces en un poco más de 200. (Melo. 2016. Párr: 11)

Actualmente, coexisten iniciativas por parte de las entidades gubernamentales para el desarrollo de una red nacional de bibliotecas públicas como es el caso de la gestión realizada por el Banco de la República con la creación de la biblioteca principal Luis Ángel Arango en Bogotá y de otras filiales por el territorio nacional; en conjunto con las cajas de compensación familiares, creadas por agrupaciones de empresas que pretenden llevar este servicio a las familias y a los trabajadores. Al mismo tiempo que han surgido otras bibliotecas públicas populares producto de organizaciones civiles en beneficio de la educación y la cultura para la comunidad que fueron reconocidas por el estado como bibliotecas públicas departamentales. (Zapata, s.f, p. 13)

Las bibliotecas públicas departamentales y de los grandes municipios hacen referencias a bibliotecas que no superan los 30.000 ejemplares, sujetas a muchos vaivenes políticos, con pocos recursos para adquisición de materiales y servicios generalmente limitados; (Melo. 2016. párr: 13) tal y como fue la primera biblioteca pública del municipio de Sincelejo, que en el año 1982, por medio de un acto legislativo que le concede personería jurídica a una pequeña biblioteca fundada por un grupo de profesionales que se dieron a la tarea de construir y organizar una biblioteca pública como una entidad privada sin ánimo de lucro con el propósito de conservar y transmitir cultura, (Resolución N° 333, 1982, pp, 6 - 8) y no fue hasta el año 1992 que se logra crear la

biblioteca pública departamental José Elías Curi Lambraño, cuyo lote fue donado por la señora Amelia Hernández para uso exclusivo de la comunidad. (Sincelejo, 1992, pp, 3 -7)

3. Metodología de Investigación

Las bibliotecas públicas son entendidas como equipamientos que deben contar con la planificación necesaria para lograr una plena satisfacción entre sus usuarios cuya característica principal es su ubicación. Una vez obtenida esta información, se puede conocer la distribución espacial entre otras bibliotecas públicas; en la que quizá no exista un modelo o una norma que dicte como deben ir distribuidas espacialmente las bibliotecas públicas, concebidas como espacios individuales dentro del territorio urbano. (Menéndez, 2006, p. 298-305)

3.1. Relación de bibliotecas públicas por habitantes

Para zonas urbanas, distritos y municipios con una densidad poblacional media entre 200.000 y 500.000 habitantes se recomienda que haya una biblioteca pública de escala urbana o regional por cada 100.000 habitantes; siendo la escala urbana cuando cubre todo el área urbana del municipio y regional cuando cubre al municipio y poblaciones cercanas. (POT, 2015, art, 80 – 82; UNESCO, 2001, pp. 62-85)



Imagen 1. Casco urbano y zona rural del municipio de Sincelejo. Fuente: Elaborada por autores de este trabajo con base en la cartografía los planes de ordenamiento territorial de primera y segunda generación (POT 2000; POT 2015)



Gráfico 2. Demografía del municipio de Sincelejo. Fuente Departamento Nacional. Fuente: Departamento Administrativo Nacional de Estadísticas (DANE, 2017).

3.2. Distribución de las bibliotecas públicas en el municipio de Sincelejo

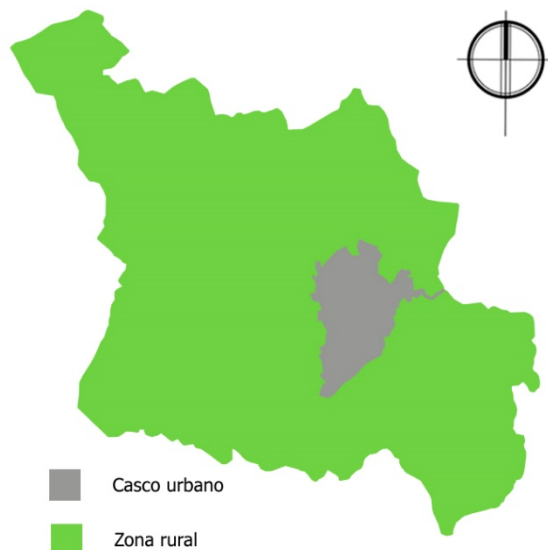

Imagen 2 Distribución de las bibliotecas públicas en el casco urbano del municipio de Sincelejo. Fuente: Elaborada por autores de este trabajo a partir de la cartografía de los Plan de Ordenamiento Territorial de primera y segunda generación, (POT 2000, POT 2015)

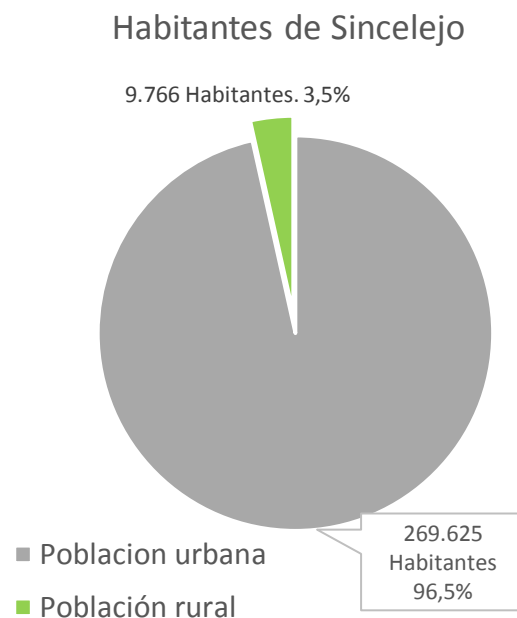
El caso urbano del municipio de Sincelejo, con una población de 269.625 habitantes (Gráfico 2) cuenta con tres bibliotecas públicas con distintos niveles de cobertura, (Imagen 2) discriminando todas aquellas bibliotecas que pertenezcan a una institución educativa porque a pesar que tengan muchas similitudes en cuanto a la prestación del servicio y de su naturaleza de entidad pública, van dirigidas inicialmente a una población estudiantil presentando ciertas restricciones al público en general, también porque hacen parte de la institución educativa a la que prestan el servicio.

(UNESCO, 1970, p. 146) Así que, la distribución de bibliotecas públicas presente en Sincelejo es entendida como unos puntos estratégicos en los que se brinda el acceso a la información en referencia a un conjunto de servicios bibliotecarios, que se conoce hoy en día como red nacional de bibliotecas; que es básicamente la dependencia administrativa que tienen en común todas las bibliotecas públicas que conforman esta red para la promoción de la lectura y el apoyo a la comunidad localizada en la zona céntrica del casco urbano del municipio de Sincelejo, la cual corresponde al área con mayor actividad en suelo, en la que se combinan las actividades empresariales, comerciales e institucionales (POT. 2000, p. 30) lo que limita un poco su cobertura,

puesto que implica el traslado de las personas a una distancia de 1800 metros desde los puntos periféricos del casco urbano hasta esta zona cuando el estándar internacional oscila entre 700 y 1200 metros de distancia. (Sincelejo. 2016, p. 186; Romero, 2004, p. 121; Arroyo, et al, 2005, pp. 6-7)

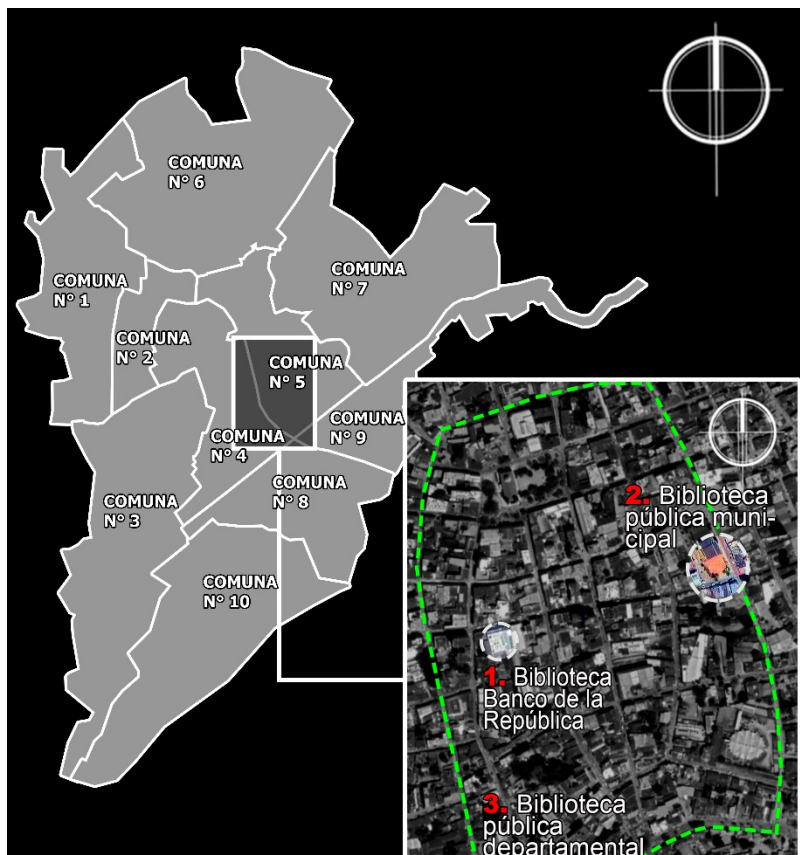
Lo dicho en el párrafo anterior no solamente se trata de comprender la distribución de las bibliotecas públicas en Sincelejo, sino también una manera de acercamiento a cada uno de estos equipamientos culturales, dado por el servicio que brindan han consolidado el territorio urbano y el desarrollo del municipio, siendo una labor de gran utilidad en la creación de planes para la mejora, adecuación y desarrollo de bibliotecas públicas contemplados en los instrumentos de planificación territorial. (López; Odgers, 2011, p. 32)

3.3. Consulta a los instrumentos de planificación territorial

La consulta a los instrumentos de planificación territorial es definida como un replanteo organizativo de las distintas administraciones nacionales, departamentales y municipales para generar una planificación más acorde a las necesidades del territorio cuya función principal sería la de maximizar los impactos que podría tener la ejecución de sus estrategias, informando oportunamente sobre el estado y las regulaciones que haya en determinado territorio. (Camelo, et al. 2014, pp. 171-177) Por lo que se plantea la necesidad de consultar los distintos instrumentos de planificación que ha tenido el municipio de Sincelejo en cuanto a componentes urbanos, exactamente con artículos y párrafos que tengan que ver con la mejora y adecuación de nuevos equipamientos en respuesta a las necesidades de la población en los cuales se establezcan requerimientos mínimos y lugares adecuados para que los habitantes tengan un acceso óptimo, indispensables para su calidad de vida y el bienestar general. Para la elaboración de este consulta, se toman los planes de ordenamiento territorial que ha tenido el municipio de Sincelejo en cuanto a la capacidad de gestión sobre mejora, adecuación y desarrollo de biblioteca públicas, en la cual se comparará esta información con los distintos planes de desarrollo territorial que han surgido para encontrar similitudes, coherencias, y si hay alguna articulación en este tema abordado;

consultando también los Planes de desarrollo departamental y planes de desarrollo nacional en información que pueda ser complementaria.

Por otro lado, la consulta a los instrumentos de planificación territorial es una estrategia que permite asociar las leyes en tres factores claves relacionados entre sí que son Estado, sociedad, y biblioteca dentro de las distintas categorías de divisiones territoriales permitiendo conocer la distintas políticas de bibliotecas públicas partiendo desde las estrategias a nivel nacional hasta llegar a ser más puntuales en las estrategias a nivel municipal. (Jaramillo, et al, 2005, párr. 41)

3.3.1. Estrategias para el desarrollo de bibliotecas públicas.

3.3.1.1. Estrategias a nivel nacional.

Dentro de las estrategias para la creación de espacios destinados al desarrollo cultural a nivel nacional adoptadas por el Ministerio de Cultura por medio del Programa nacional de lectura y Bibliotecas consiste en el mejoramiento de los niveles de lectura para el cumplimiento de las metas establecidas en el Plan Nacional de Desarrollo. Por lo tanto, corresponde al gobierno nacional promover el desarrollo de bibliotecas públicas como impulso y garantía de los derechos culturales, individuales y colectivos para el emprendimiento cultural. (MinCultura, 2010, p. 22; Plan Nacional de Desarrollo, 2014, pp. 290-292)

De lo anterior, la ley de bibliotecas públicas en Colombia por medio de la Red Nacional de Bibliotecas Públicas (RNBP) provee los instrumentos necesarios para la mejora, adecuación y desarrollo de bibliotecas incluyendo los mecanismos para su financiación y mecanismos de participación y control ciudadano para que presten los servicios básicos y complementarios teniendo en cuenta las necesidades culturales de la comunidad dentro de los instrumentos de planificación nacionales, departamentales, distritales y municipales. (MinCultura. s.f, párr. 1-3)

3.3.1.2. Estrategias a nivel departamental.

La promulgación de una ley constituye un pilar fundamental para que las políticas tomadas a nivel nacional se vean reflejadas en los niveles departamentales, distritales y municipales en los cuales las entidades territoriales han destinado sus presupuestos para el apoyo, construcción y fortalecimiento de bibliotecas públicas que debe mantenerse a lo largo de todas las administraciones al momento de fortalecer las bibliotecas públicas departamentales con esfuerzos de los planes de desarrollo regionales. (Soto, 2007, p. 57; Melo, s.f, p. 5)

Con el fin de animar a los gobiernos departamentales a apoyar activamente al desarrollo de bibliotecas públicas; la administración departamental de Sucre, debe desarrollar su propia biblioteca pública, o definir una mediante un convenio con otra biblioteca pública para la preservación del patrimonio bibliográfico garantizando requerimientos mínimos para el funcionamiento dentro de los planes y políticas departamentales, definiendo los equipamientos que Sincelejo requiere en primer orden, como también la ordenación de su territorio, por lo que se contempla la construcción y dotación de una nueva sede para la biblioteca pública departamental en respuesta a la demanda de la comunidad de este servicio. (UNESCO, 1994, pp. 104-127; Sucre, 2016. p. 116)

3.3.1.3. Estrategias a nivel municipal.

En cuanto a municipios y distritos que se abarcan dentro de la división político-administrativa del Estado, delegando funciones para los alcaldes y concejales, de mantener y dotar su biblioteca pública respectiva, con total que se incluyan todos los años los recursos necesarios para crear, fortalecer y sostener la mayor cantidad de bibliotecas públicas dentro de sus jurisdicciones; (Ley 1379, 2010, pp. 23-27; Ley 397, 1997, art. 24) De igual manera, los instrumentos de planificación municipal se constituyen dentro de un marco para la consolidación de estas estrategias con el fin de centrar la atención en el diseño y ejecución de estrategias que

potencien el papel sociocultural de las bibliotecas públicas garantizando el acceso a la información, al conocimiento, a la educación y a la cultura. (Jaramillo, et al, 2005, p. 38)

La administración del municipio de Sincelejo (Sincelejo, 2008, p, 49) en respuesta a la necesidad de equipamientos urbanos en mejora de la cobertura de sus servicios como medida de mitigación al crecimiento descontrolado del perímetro urbano que ha experimentado; estableció el programa de equipamiento urbano cuya política era la construcción y mantenimiento de equipamientos colectivos para hacer de Sincelejo una ciudad amable, con el fin de continuar este programa, el POT de segunda generación (2015: art, 80 - 82), lo ha denominado como Plan Maestro de Equipamientos, el cual exige la consolidación de nuevos equipamientos definiendo las condiciones funcionales para su localización de uso público y privado una vez transcurrido 24 meses de su aprobación, haciéndolo extensivo para la implantación de estos para la escala urbana y regional; siendo la escala regional cuando sirve a Sincelejo, y a sus poblaciones cercanas.

En esta consulta a los instrumentos de planificación territorial existen estrategias para la mejora y desarrollo de bibliotecas públicas, pero no existen normas puntuales de cómo se debe planificar una biblioteca tal y como se planifica cualquier otro equipamiento, debido a que tienen un menor valor productivo en el entorno urbano; y por lo tanto no cuentan con planificación estructurada como en el caso de un equipamiento hospitalario por ejemplo, debido a que la planificación de una biblioteca pública obedece más a necesidades culturales del territorio y de los habitantes. (López, 2008, p. 97) La planificación de una biblioteca pública no es algo que se encuentre por fuera de los temas territoriales para el desarrollo urbano, por suerte existen otras entidades que han elaborado un conjunto de normas a seguir al momento de proponer una.

3.4. Normas para la planificación de bibliotecas públicas

La planificación en la gestión y desarrollo de bibliotecas públicas es algo que comienza desde el diseño del equipamiento ya que se encuentra regidas por estándares y normas arquitectónicas nacionales e internacionales. El cumplimiento de estas normas junto a la prestación

del servicio da como resultado la satisfacción del usuario, satisfacción que se vería comprometida si no se cumplen aunque sean los mínimos estándares, normas, pautas o recomendaciones en este aspecto. (Menéndez, 2006, p. 298)

3.4.1. Norma internacional.

La distribución de los espacios de una biblioteca pública tanto para su construcción o remodelación de un edificio es una labor muy compleja que involucra la colaboración de arquitectos y del personal bibliotecario cuyo resultado es la creación de áreas funcionales que dictó la UNESCO (1959 pp. 17 - 29) para edificios de bibliotecas públicas. (Gavilán, 2009, pp. 6 – 17) Esta organización lleva trabajando en la planificación de bibliotecas públicas desde hace más de 30 años. Estableciendo también los principios generales de cómo tiene que ser una biblioteca pública en cuanto al equipamiento para que garanticen una cobertura a toda la comunidad, por ejemplo, espacios de lectura, espacios culturales entre otros; son variables que dependen del diseño y de otros factores que deben ser determinadas por medio de un estudio del entorno y a la comunidad que van a servir (Menéndez, 2006, p. 299, 300) distribuidos de la siguiente manera:

Tabla 1.

Norma internacional para el diseño y construcción de bibliotecas públicas.

Normas	
Áreas (UNESCO, 1975)	Área general con una ocupación igual o mayor al 50% del área construida. Comprendida como los espacios donde el usuario tiene acceso a la información bibliográfica, tales como las salas de lecturas, áreas de trabajo grupales e individuales,
	Área de servicios con una ocupación igual o menor al 30% del área construida. Comprendida como todos esos espacios en los que se realizan funciones diferentes a la de la lectura, como el área de empleados, depósitos, bodegas y baños.
	Área de libre esparcimiento que reciba al lector y que sirva de atractivo para los transeúntes en las que se pueda realizar todo tipo de actividades.
	Las salas de lectura infantil deben estar situada en el primer piso, cerca al acceso y una señalización respectiva.
	Casilleros en el área de recibo para el depósito temporal de las pertenencias de los usuarios.
	Espacios complementarios destinados al desarrollo cultural de la comunidad diferente a los de la lectura, como salones de baile, sala de conferencias entre otros.
Accesibilidad (UNESCO, 1975)	En edificios de dos pisos el uso de ascensor no es indispensable pero si debe contar con un sistema de elevación reservado para personas discapacitadas o adultos mayores

Fuente: IFLA/UNESCO

3.4.1. Norma nacional.

En Colombia, El Ministerio de Cultura junto al Departamento Nacional de Planeación, (DNP. 2016, p. 22) han establecido los lineamientos dictados por la Norma Técnica de Construcción que tratan sobre el acceso a edificaciones públicas descritas a continuación:

Tabla 2.

Normas nacionales para la construcción y accesibilidad de edificios públicos.

Normas	
Puertas (NTC 4690)	Ancho útil igual o mayor a 0,85m. Comprendido como la medida en la que no cuentan los marcos de las puertas para permitir el acceso de una persona en silla de ruedas.
	Debe contar con una señalización que indique al lugar al que se va a acceder
Rampas (NTC 4143)	Ancho útil igual o mayor a 1,20m. Comprendido como la medida en la que no cuentan las barandas a ambos lados para permitir el acceso de una persona en silla de ruedas.
	Pendiente de 8% y 10% cuando la diferencia de niveles sea entre 0,20m y 0,60m
	Pendiente igual o menor al 6% cuando la diferencia de niveles sea mayor a 0,80m
	Acabado con textura de concreto o acabados antideslizantes.
	Barandas fabricadas en materiales resistentes de 0,92m de altura como máximo con una baranda auxiliar a 0,70m de altura.
	Debe contar con barandas cuando la diferencia de niveles sea mayor a 0,25m
	Las barandas deben prolongarse mínimo 0,30m de distancia tanto al inicio y al final de la rampa.
Escaleras (NTC 4145)	Ancho útil igual o mayor a 1,20m. Comprendido como la medida en la que no cuentan las barandas a ambos lados.
	Contrahuella entre 0,14m y 0,18m de altura.
	Huella igual o mayor a 0,25m de largo
	Acabado con textura diferente cuando se trate de escaleras internas y de concreto o acabados antideslizantes cuando se trate de escaleras externas.
	Barandas fabricadas en materiales resistentes de 0,92m de altura como máximo con una baranda auxiliar a 0,70m de altura.
	Las barandas deben prolongarse mínimo 0,30m de distancia tanto al inicio y al final de la escalera.
Baños (NTC 5017)	Puerta que permita el acceso de una persona en silla de ruedas
	Debe contar con área de maniobras para no obstaculizar el paso de las demás personas hacia el interior de los baños.
	Debe contar con dos aparatos sanitarios y lavamanos para personas en silla de ruedas como mínimo, uno por cada sexo equipado con barandas

Fuente: Departamento Nacional de Planeación

Tabla 3.
 Norma Técnica Colombiana para la señalización de edificios públicos.

Señalizaciones	
Señalización visual (NTC 4144)	Debe estar fabricada en materiales resistentes, con colores que contrasten con el color de la edificación.
	Ubicadas entre 1,40m y 1,70m de altura partiendo desde el suelo hasta la parte superior de la señal.
	Altura de texto igual o mayor a 0,02m de color que contraste con el color de la señalización.
Señalización auditiva y luminosas (NTC 4144)	Debe emitir luces estroboscópicas de baja frecuencia y/o señales auditivas con un umbral de sonido no mayor a los 80 decibeles.
	Ubicadas a 2,10m del suelo como mínimo.
Señalización táctil (NTC 4144)	Deben estar fabricadas de materiales resistentes.
	Ubicadas a una altura no mayor de 1,40m partiendo del suelo hasta la parte superior de la señal.
	Debe contar con sistema de lectura Braille cuyo relieve no podrá ser mayor 0,005m de altura.

Fuente: Departamento Nacional de Planeación

Tabla 4.
 Normas Técnica Colombiana para las medidas de protección contra incendios en edificios públicos.

Medidas de protección contra incendios	
Equipos de protección contra incendios (NSR-10)	Equipos de protección contra incendios señalizados que mitiguen los daños que pueda generar alguna conflagración cuyos elementos para que puedan ser manipulados por el personal idóneo ubicados a una altura de 1,60m del suelo como máximo.
	Debe contar con equipos de primeros auxilios que estén a la vista para atender a las personas que resulten afectadas ante un suceso repentino.
Ruta de evacuación (NTC 4596)	Debe contar con una ruta de evacuación y salidas de emergencias señalizadas según la norma técnica colombiana ante un suceso repentino.

Fuente: Departamento Nacional de Planeación, Norma de sismo resistencia colombiana (NSR-10)

3.4.2. Cumplimiento de las normas nacionales e internacionales.

Con el propósito de conocer la situación de las bibliotecas públicas en Sincelejo frente al cumplimiento de las normas nacionales e internacionales, primero se formuló una tabla en la que se distribuyen los requisitos dictados por en estas normas a los que se les asigna un porcentaje, que de cumplirse todos se sumarán dando como resultado el 100%; dado el caso de no cumplir con un requisito, su valor es de 0,00% como se muestra en la imagen 3:

Requisitos	Sí/No	Valor
Requisito 1	Sí	33,33%
Requisito 2	Sí	33,33%
Requisito 3	No	0,00%
Cumplimiento de norma		66,66%

$$\text{Cumplimiento de Norma (\%)} = \frac{(\sum \text{requisitos})}{100}$$

Imagen 3. Ecuación para la formulación de los requisitos en porcentaje. Fuente. ISO 9001, Departamento Administrativo Nacional de Estadística (DANE)

1	Normativa	Valor
1.1	Norma 1	10,55%
1.2	Norma 2	80,23%
1.3	Norma 3	25,00%
1.4	Norma 4	71,55%
TOTAL CUMPLIMIENTO		46,83%

$$\text{TOTAL CUMPLIMIENTO(\%)} = \frac{(\sum \text{Valores})}{\text{N}^\circ \text{ de normas}}$$

Imagen 4. Ecuación para determinar el cumplimiento de una norma en porcentaje. Fuente. ISO 9001, Departamento Administrativo Nacional de Estadística (DANE)

Los porcentajes obtenidos en el análisis para determinar el cumplimiento de las normas nacionales e internacionales serán interpretados de la siguiente manera (Imagen 5):

Los resultados obtenidos del ejercicio de la imagen 2, serán organizado en una tabla en la que su sumaran y se dividirán por el número de normas contenidas dentro de las normas nacionales o internacionales cuyo resultado irá de 0% a 100% como se muestra en la imagen 4:

Porcentajes	Interpretación
No aplica	Cuando el requisito no se tiene en cuenta para establecer un porcentaje de cumplimiento
0% - 20%	No cumple con la norma
21% - 40%	No cumple. Sólo cumple con aspectos básicos
41% - 60%	Cumple con deficiencias graves
61% - 85%	Cumple con deficiencias leves
Mayor a 85%	Cumple satisfactoriamente

Imagen 5. Escala para la interpretación de los porcentajes obtenidos. Fuente: Elaborado por los autores de este trabajo con base a la escala de Anderi Sourí

3.5. Análisis a las Bibliotecas públicas de Sincelejo



Imagen 6. Localización de la Biblioteca Banco de la República. Fuente: Google Maps

3.5.1. Biblioteca Banco de la República.

Fue construida en el año 2001 como producto de la reorganización estructural de esta institución la cual despliega actividades culturales para el beneficio de la comunidad. (Ley 31, 1992, art, 25)

Tabla 5.
 Información general de la Biblioteca Banco de la República.

Dirección:	Calle 23 #18-30 Centro
Servicios:	Biblioteca, sala de audiovisuales, salón de lectura infantil. Sala de exposición cultural.
Pertenece a la Red nacional de bibliotecas:	Sí
Nivel del cobertura:	Nacional
Área construida:	704,98m ²
Área de cesión:	No determinada

Fuente: Instituto Geográfico Agustín Codazzi (IGAC)



Foto 1. Fachada de la Biblioteca Banco de la República. Fuente: Elaborada por los autores de este trabajo



Imagen 7. Plantas de la Biblioteca Banco de la República. Fuente: Elaborado por autores de este trabajo

3.5.1.1. Área general y área de servicios.

Tabla 6.
Cuadro de áreas de la Biblioteca Banco de la República.

Nombre		Área (m ²)
Área general	Sala de lectura	88,18
	Sala de audiovisuales	40,23
	Sala de reuniones	62,78
	Sala de lectura infantil	62,78
	Pasillo/Galería	112,21
TOTAL ÁREA GENERAL		366,18
Área de recibo	Vestíbulo	144,67
	Recepción	18,15
TOTAL ÁREA DE RECIBO		162,82
Área de servicio	Baños	28,45
	Baños personal	28,45
	Cuarto de aseo	9,37
	Oficina	30,23
	Depósito	76,85
	Sala de junta	27,87
	Área de servicio	21,36
TOTAL ÁREA DE SERVICIO		222,58

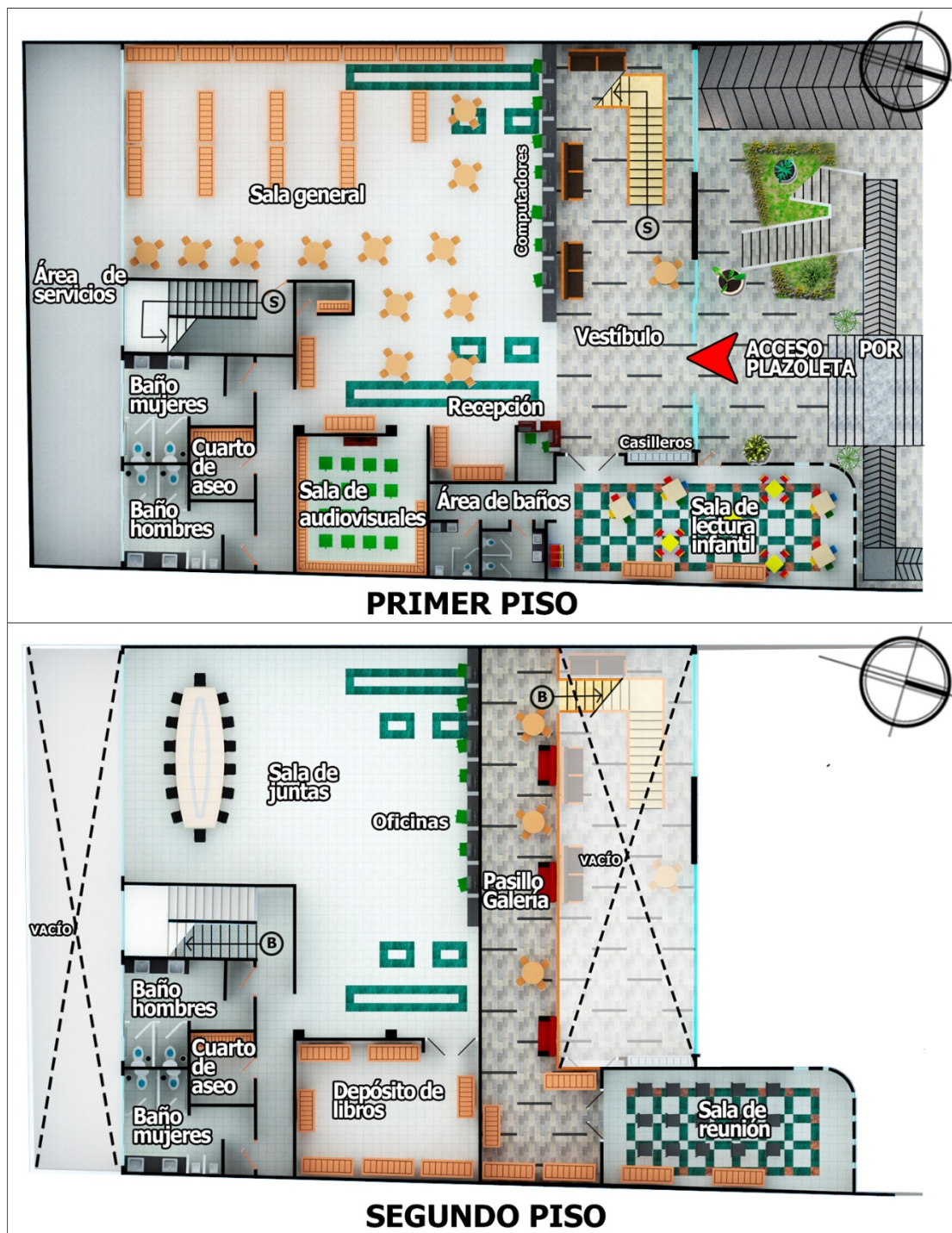
Fuente: Instituto Geográfico Agustín Codazzi (IGAC)



Gráfico 3. Índice de ocupación de la Biblioteca Banco de la República. Fuente: Elaborado por autores de este trabajo.

El área general de la Biblioteca Banco de la República es del 48,72% mientras que el área de servicios es de 29,61%, (Gráfico 3) por lo tanto no cumple con el requisito de la IFLA/UNESCO que el área general debe ser igual o mayor al 50% del área total edificada.

3.5.1.2. Área de libre esparcimiento.

La biblioteca Banco de la República cuenta con un área de libre esparcimiento de 132,22m² reservada en primer orden a los usuarios de la misma biblioteca, ubicada cerca a esta, se encuentra área de recibo. (Imagen 8)

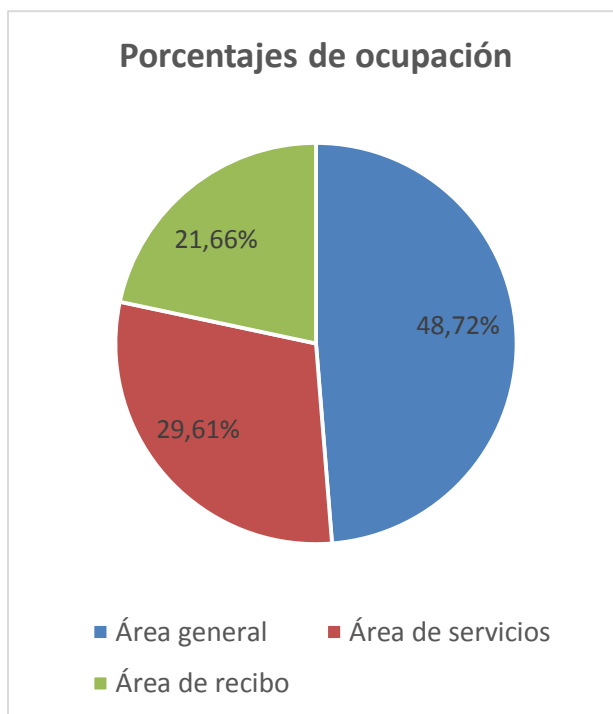

Imagen 8. Área de libre esparcimiento de la Biblioteca Banco de la República. Fuente: Elaborada por autores de este trabajo.

3.5.1.3. Casilleros.



Imagen 9. Casilleros de la Biblioteca Banco de la República. Fuente: Elaborada por autores de este trabajo

El área de recibo de la Biblioteca Banco de la República cuenta con 65 casilleros de distintas dimensiones en los que los usuarios pueden guardar sus pertenencias al momento de ingresar a la biblioteca para su mejor comodidad; por lo tanto el cumplimiento de la norma internacional de la IFLA/UNESCO es del 100%. (Imagen 9)

3.5.1.4. Sala de lectura infantil.

La sala de lectura de infantil de la Biblioteca Banco de la República, (Imagen 6) se encuentra ubicada en el primer piso del equipamiento cerca de su acceso principal, por lo tanto el cumplimiento de este requisito es del 100%

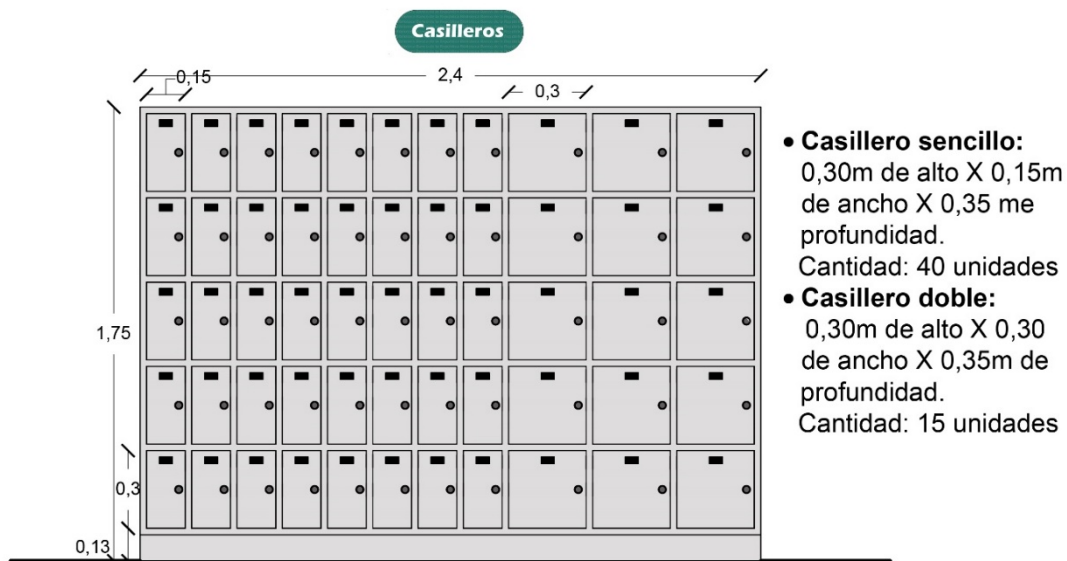
3.5.1.5. Espacios complementarios.

La biblioteca Banco de la República cuenta con una sala de audiovisuales, dos salas de reuniones, y un pasillo con una galería donde se exhiben fotografías distribuidas en sus dos niveles, (Imagen 6) por lo tanto, el cumplimiento de este requisito es de 100%.

3.5.1.6. Sistema de elevación.

La Biblioteca Banco de la República no cumple con un sistema de elevación para las personas con discapacidad para edificios bibliotecarios de dos pisos de altura por lo tanto, el cumplimiento de este requisito exigido por la norma internacional es de 0,00%.

3.5.1.7. Puertas.



Imagen 10. Puertas de la Biblioteca Banco de la República. Fuente: Elaborada por autores de este trabajo.

Tabla 7.

Puertas de la Biblioteca Banco de la República

Tipo	Descripción	Alto útil	Ancho útil	Requisitos	Sí/No	valor	Subtotal
P-1	Puerta principal de acceso Cantidad: 1 unidad	2,10m	2,02m	¿Ancho igual o superior a 0,85m?	Sí	50%	100%
				¿Tiene señalización respectiva?	Sí	50%	
P-2	Salida de emergencia Cantidad: 1 unidad	2,03m	1,10m	¿Cumple con el ancho mínimo establecido por la norma?	Sí	50%	100%
				¿Tiene señalización respectiva?	Sí	50%	
P-3	Puerta de entrada a la sala de lectura infantil Cantidad: 1 unidad	2,02m	1,80m	¿Cumple con el ancho mínimo establecido por la norma?	Sí	50%	100%
				¿Tiene señalización respectiva?	Sí	50%	
P-4	Puerta de acceso a otros espacios y a los baños Cantidad: 8 unidades	2,01m	0,87m	¿Cumple con el ancho mínimo establecido por la norma?	Sí	50%	100%
				¿Tiene señalización respectiva?	Sí	50%	
CUMPLIMIENTO DE NORMA							100%

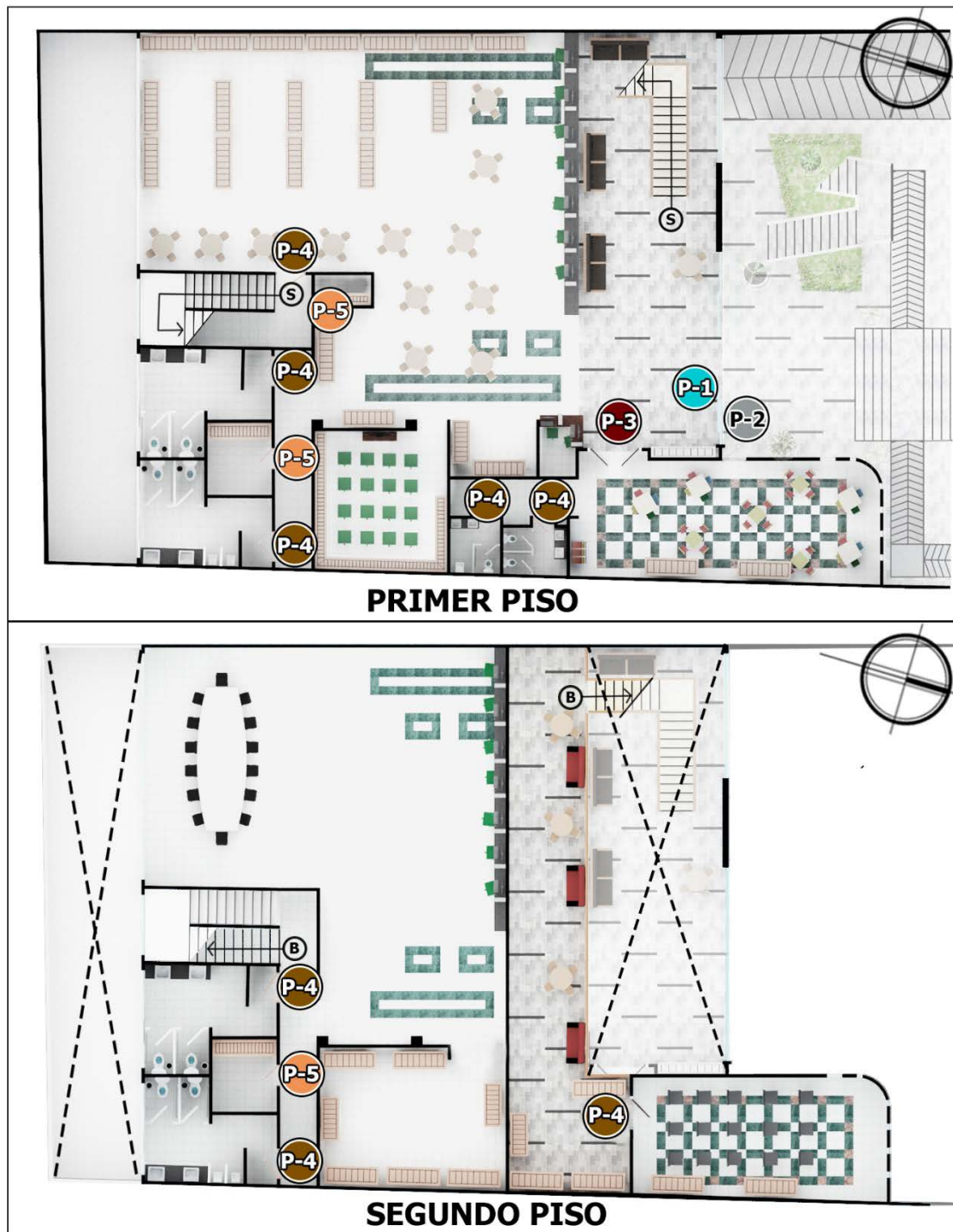
Fuente: Elaborada por autores de este trabajo.

Las puertas de la Biblioteca del Banco de la República, (Imagen 10) cumplen satisfactoriamente los requisitos establecidos por la NTC 4690 con un total del 100% ya que están adecuados para el acceso de una persona en silla de ruedas. (Tabla 10)

3.5.1.8. Escaleras y rampas.



Imagen 11. Detalle de la escalera interna Biblioteca Banco de la República. Fuente: Elaborada por autores de este trabajo.

Tabla 8.

Cumplimiento de la Norma Técnica Colombiana 4145.

Requisitos	Sí/No	Valor
¿Ancho útil igual o superior a los 1,20m?	Sí	16,66%
¿Contrahuella entre 0,14m y 0,18m de altura?	Sí	16,66%
¿Huella igual o superior a los 0,25m de largo?	Sí	16,66%
¿Barandas de 0,90m a ambos lados con baranda auxiliar a 0,70m?	Sí	16,66%
¿Prolongacion de las barandas de 0,30m al inicio y al final de la escalera?	No	0,00%
¿Acabado diferente al del resto de la edificacion?	Sí	16,66%
CUMPLIMIENTO DE NORMA		83,30%

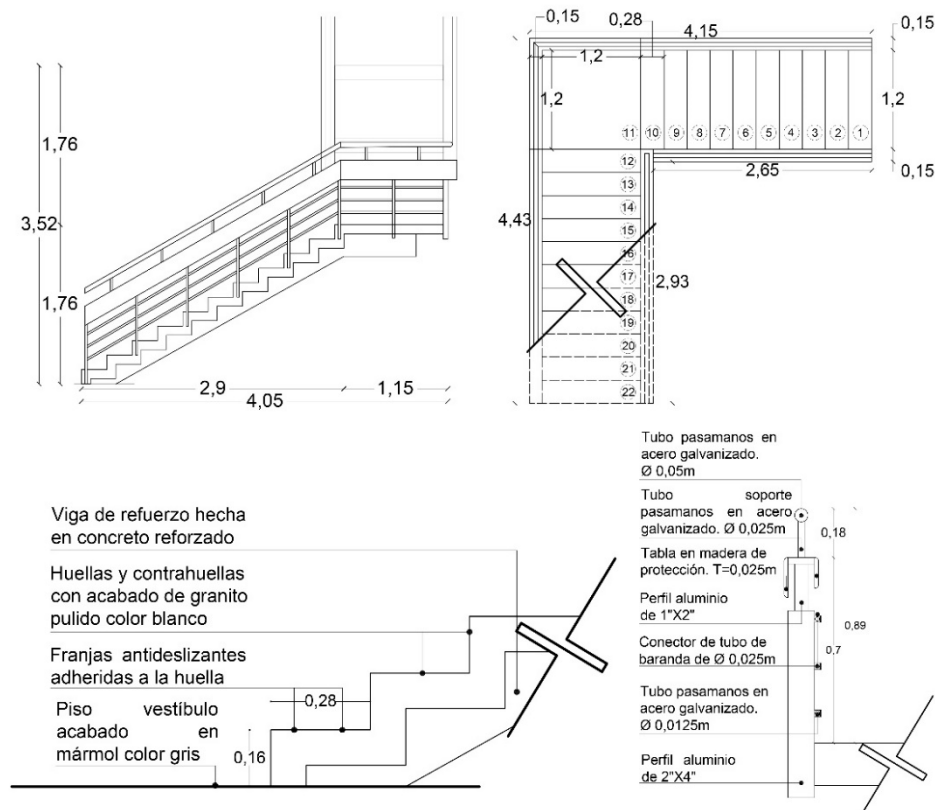
Fuente: Elaborada por autores de este trabajo.

La escalera interna de la Biblioteca Banco de la República, (Imagen 11) cumple con deficiencias leves con un 83,30% la NTC 4145 (Tabla 8)



Imagen 12. Detalle de la escalera externa Biblioteca Banco de la República. Fuente: Elaborada por autores de este trabajo.

Tabla 9.

Cumplimiento de la Norma Técnica Colombiana 4145.

La escalera externa de la Biblioteca Banco de la República, (Imagen 12) cumple con deficiencias graves la NTC 4145 con un total de 49,98% (Tabla 9)

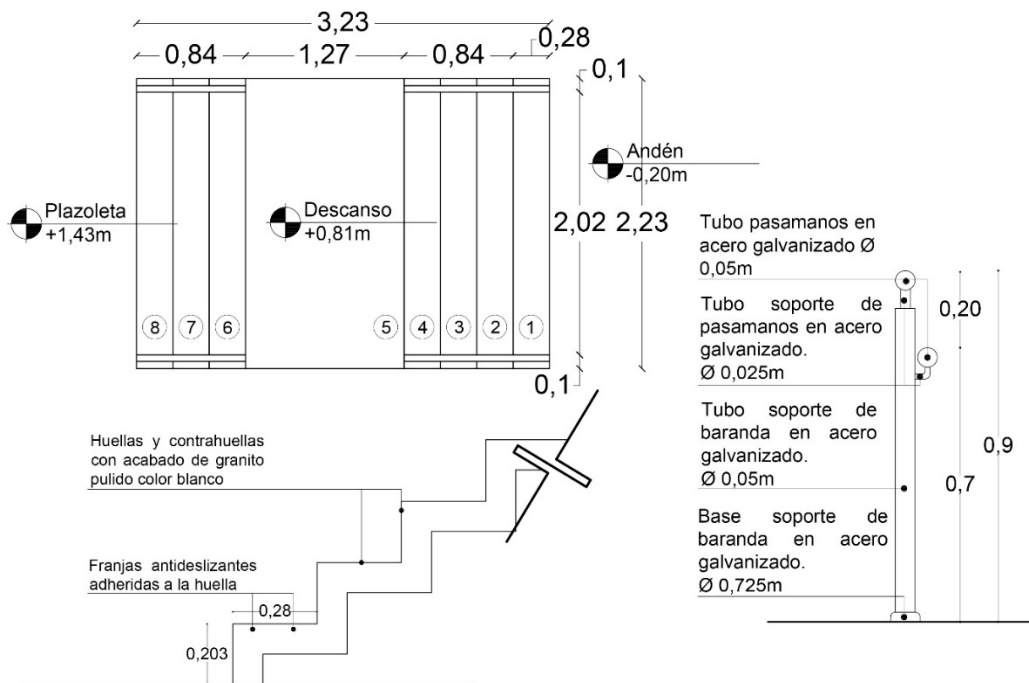
Requisitos	Sí/No	Valor
¿Áncho útil igual o superior a los 1,20m?	Sí	16,66%
¿Contrahuella entre 0,14m y 0,18m de altura?	No	0,00%
¿Huella igual o superior a los 0,25m de largo?	Sí	16,66%
¿Barandas de 0,90m a ambos lados con baranda auxiliar a 0,70m?	Sí	16,66%
¿Prolongacion de las barandas de 0,30m al inicio y al final de la escalera?	No	0,00%
¿Acabado de concreto o antideslizante?	No	0,00%
CUMPLIMIENTO DE NORMA		49,98%

Fuente: Elaborada por autores de este trabajo.



Imagen 13. Detalle de la rampa de la Biblioteca Banco de la República. Fuente: Elaborada por autores de este trabajo.

Tabla 10.

Cumplimiento de la Norma Técnica Colombiana 4143.

Requisitos	Sí/No	Valor
¿Ancho útil igual o superior a los 1,20m?	No	0,00%
¿Pendiente igual o menor al 6% cuando la diferencia de altura sea mayor a 0,80m?	No	0,00%
¿Barandas de 0,90m a ambos lados con baranda auxiliar a 0,70m?	Sí	20,00%
¿Prolongacion de las barandas de 0,30m al inicio y al final de la escalera?	No	0,00%
¿Acabado de concreto o antideslizante?	Sí	20,00
CUMPLIMIENTO DE NORMA		40,00%

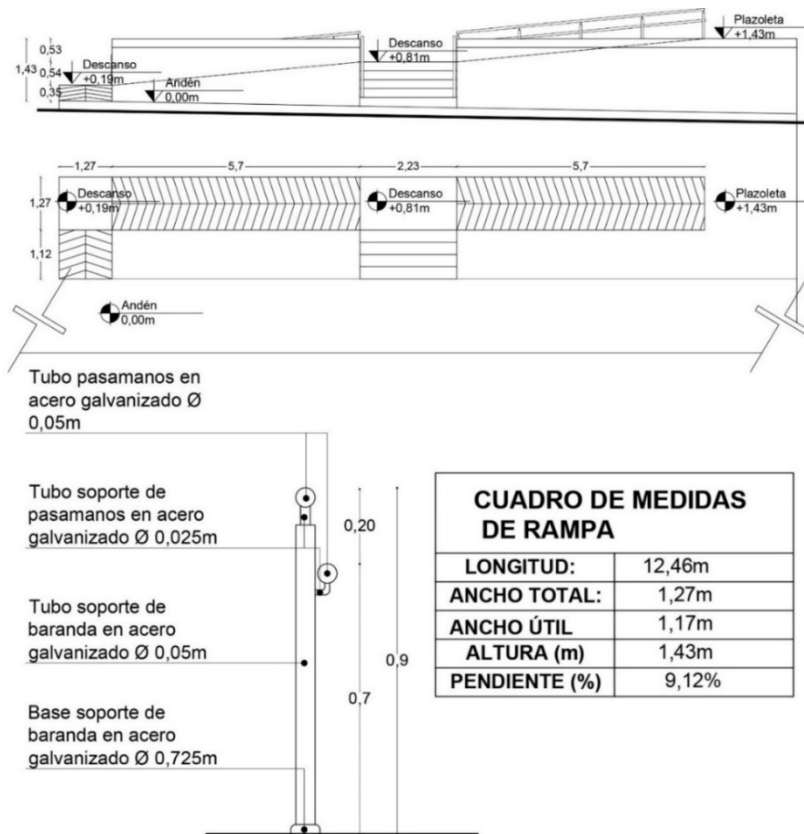
La rampa de la Biblioteca Banco de la República, (Imagen 13) no cumple, sólo cumple con aspectos básicos con un total de 40,00% la NTC 4143 (Tabla 10)

Fuente: Elaborada por autores de este trabajo.

3.5.1.9. Baños.



Imagen 14. Batería sanitaria de la Biblioteca Banco de la República. Fuente: Elaborada por autores de este trabajo.

Tabla 11. Cumplimiento de la Norma Técnica Colombiana 5017.

Los baños de la Biblioteca del Banco de la República, (Imagen 14) cumplen satisfactoriamente los requisitos establecidos por la NTC 5017 con un total del 100% ya que están adecuados para el acceso de una persona en silla de ruedas, y cuentan con el área de maniobra dentro del baño. (Tabla 11)

Requisitos	Sí/No	Valor
¿Ancho útil de puerta igual o mayor a 0,85m?	Sí	25,00%
¿Al menos un aparato sanitario equipado con barandas y un lavamaos adaptado para el uso de una persona en silla de rueda	Sí	25,00%
¿Área de maniobra para una persona en silla de ruedas?	Sí	25,00%
¿Espejo inclinado entre 10° y 15° para la correcta visualizacion de una persona en silla de ruedas?	Sí	25,00%
CUMPLIMIENTO DE NORMA		100%

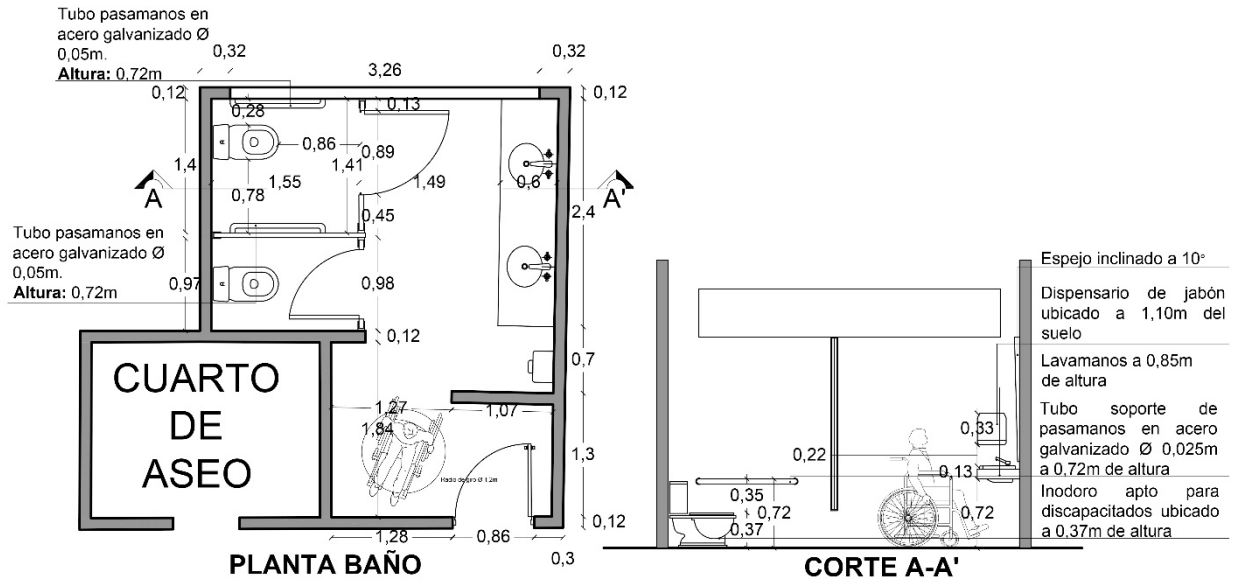
Fuente: Elaborada por autores de este trabajo.

3.5.1.10. Señalizaciones.







Imagen 15. Señalizaciones de la Biblioteca Banco de la República. Elaborada por autores de este trabajo.

Tabla 12.

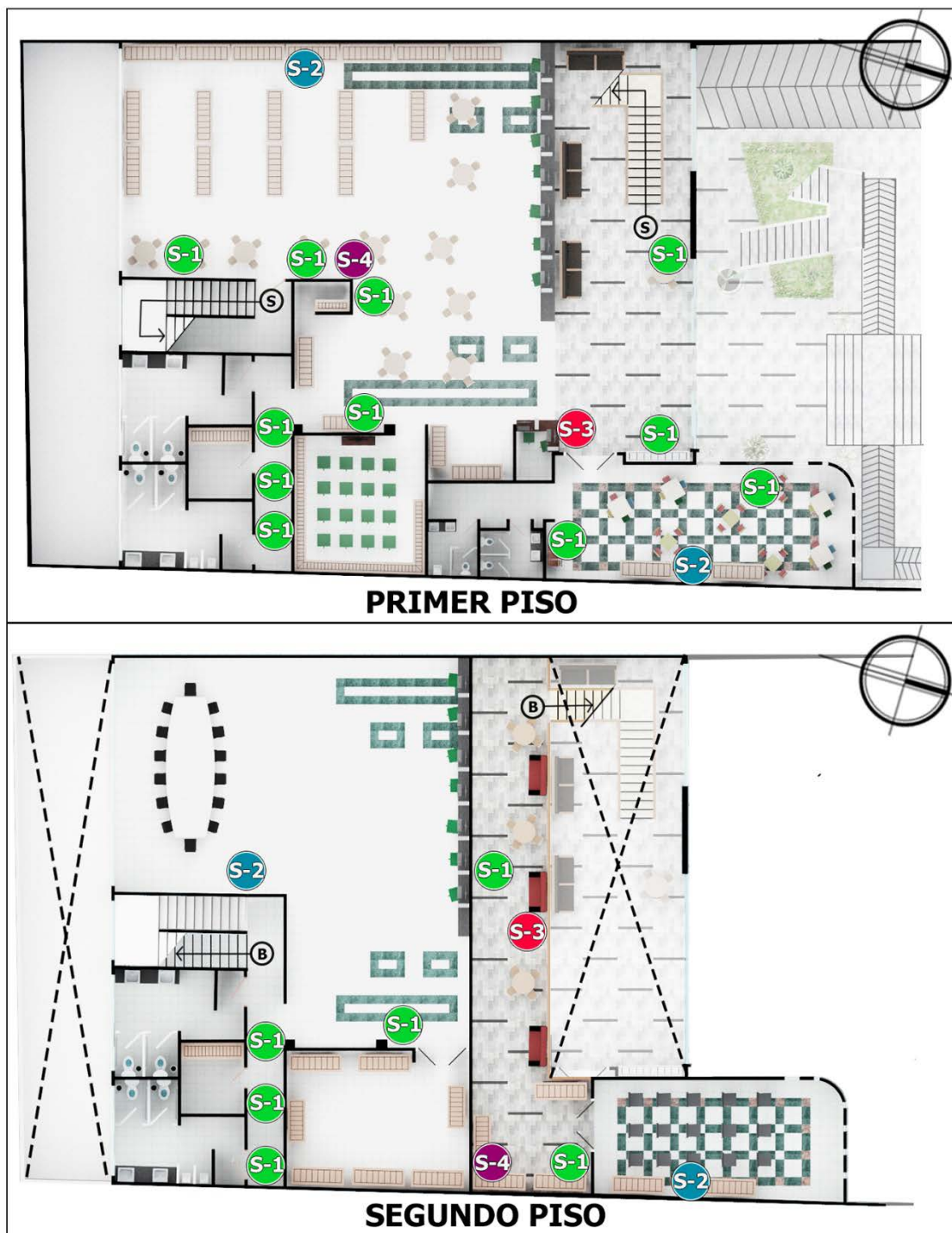
Señalizaciones de la Biblioteca Banco de la República y verificación del cumplimiento de la Norma Técnica Colombiana 4144.

Tipo	Descripción	Altura	Altura texto	Requisitos	Sí/No	valor	Subtotal
	Señalización visual de orientación Cantidad: 19 unidades	2,10m	0,025m	¿Están ubicadas a una altura de 1,40m y 1,70m?	No	0,00%	66,66%
				¿Fabricada de materiales resistentes?	Sí	33,33%	
				¿Altura de texto igual o superior a 0,02m?	Sí	33,33%	
	Señalización auditiva Cantidad: 4 unidades	2,21m	No aplica	¿Están ubicadas a una altura igual o superior a 2,10m?	Sí	50%	100%
				¿Emite luces estroboscópicas o giran a una baja frecuencia?	Sí	50%	
	Señalización visual de prohibición Cantidad: 2 grupos	1,40m	0,025m	¿Están ubicadas a una altura de 1,40m y 1,70m?	Sí	33,34%	100%
				¿Fabricada de materiales resistentes?	Sí	33,33%	
				¿Altura de texto igual o superior a 0,02m?	Sí	33,33%	
	Señalización visual de instrucciones Cantidad: 2 grupos	1,40m	1,87m	¿Están ubicadas a una altura de 1,40m y 1,70m?	Sí	33,34%	100%
				¿Fabricada de materiales resistentes?	Sí	33,33%	
				¿Altura de texto igual o superior a 0,02m?	Sí	33,33%	
Señalización táctil				No existe			0,00%
CUMPLIMIENTO DE NORMA							73,33%

Fuente: Elaborada por autores de este trabajo.

Las señalizaciones de la Biblioteca del Banco de la República, (Imagen 15) cumplen con deficiencias leves los requisitos establecidos por la NTC 4144 con un total del 73,33% puesto que no cuenta con señalizaciones táctiles. (Tabla 12)

3.5.1.11. Medidas de protección contra incendios y rutas de evacuación.







Imagen 16. Medidas de protección contra incendios de la Biblioteca Banco de la República. Fuente: Elaborada por autores de este trabajo.

Tabla 13.

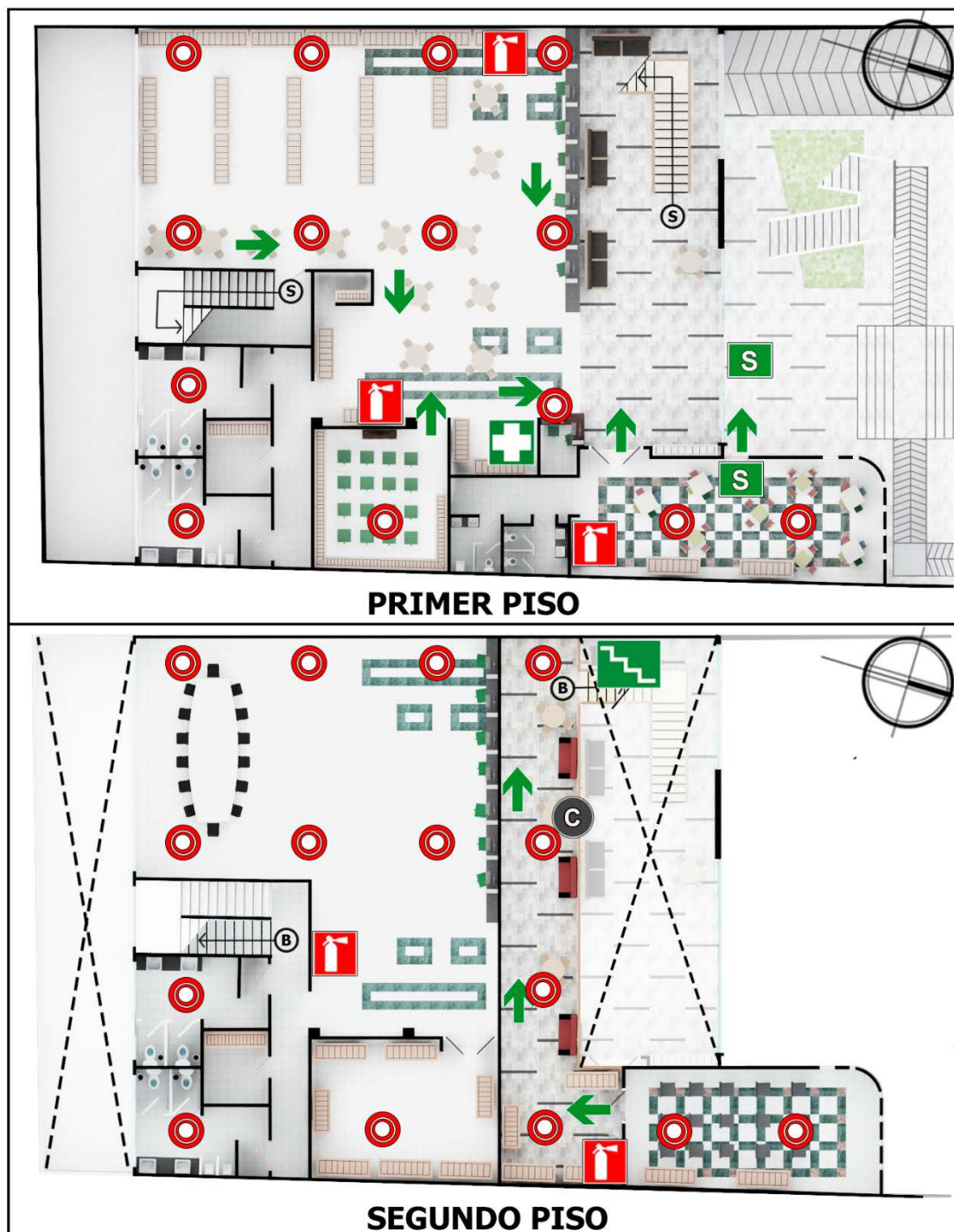



Medidas de protección contra incendios de la Biblioteca Banco de la República y verificación del cumplimiento de la Norma Técnica Colombiana 4595.

Tipo	Descripción	Altura	Altura texto	Requisitos	Sí/ No	Valor	Subtotal
	Señal de ruta de evacuación Cantidad: 9 unidades	1,50m	0,03m	¿Están ubicadas a una altura de 1,40m y 1,70m?	Sí	33,34%	100%
				¿Fabricada de materiales resistentes?	Sí	33,33%	
				¿Altura de texto igual o superior a 0,02m?	Sí	33,33%	
	Señal de ruta de evacuación Cantidad: 9 unidades	1,50m	0,03m	¿Están ubicadas a una altura de 1,40m y 1,70m?	Sí	33,34%	100%
				¿Fabricada de materiales resistentes?	Sí	33,33%	
				¿Altura de texto igual o superior a 0,02m?	Sí	33,33%	
	Señal de ruta de evacuación fabricada Cantidad: 1 unidad.	1,50m	0,03m	¿Están ubicadas a una altura de 1,40m y 1,70m?	Sí	33,34%	100%
				¿Fabricada de materiales resistentes?	Sí	33,33%	
				¿Altura de texto igual o superior a 0,02m?	Sí	33,33%	
	Señal punto de encuentro.	No existe		¿Están ubicadas a una altura de 1,40m y 1,70m?	No	0,00%	0,00%
				¿Fabricada de materiales resistentes?	No	0,00%	
				¿Altura de texto igual o superior a 0,02m?	No	0,00%	
CUMPLIMIENTO DE NORMA							75,00%

Fuente: Elaborada por autores de este trabajo.

Tabla 14.

Medidas de protección contra incendios de la Biblioteca Banco de la República y verificación del cumplimiento del Capítulo J de la Norma de Sismo Resistencia Colombiana

Tipo	Descripción	Altura	Requisitos	Sí/No	valor	Subtotal
	Extintor de 6 libras de presión compuesta de polvo químico con su señalización respectiva. Cantidad: 5 unidades	1,50m	¿Cuenta con señalización respectiva?	Sí	50,00%	100%
			¿Están ubicadas a una altura de 1,40m y 1,70m?	Sí	50,00%	
	Rociador automático equipado con sensor termosensible. Cantidad: 29 unidades	2,32m	¿Fabricada de materiales resistentes?	Sí	100%	100%
			¿Altura de texto igual o superior a 0,02m?	No aplica		
	Camilla de poliestireno de alta densidad resistente a impactos, agentes químicos y altas temperaturas equipada arnés de sujeción reflectante y señalización respectiva. Cantidad: 1 unidad	No aplica	¿Están ubicadas a una altura de 1,40m y 1,70m?	No aplica		100%
			¿Fabricada de materiales resistentes?	Sí	100%	
	Botiquín de primeros auxilios de tipo A. Fabricado de acero con lámina de vidrio y hoja de vidrio abatible. Cantidad: 1 unidad	1,40m	¿Están ubicadas a una altura de 1,40m y 1,70m?	Sí	0,00%	100%
			¿Se encuentra a la vista?	Sí	0,00%	
CUMPLIMIENTO DE NORMA						100%

Fuente: Elaborada por autores de este trabajo.

La Biblioteca Banco de la República de Sincelejo, (Imagen 16) cumple con deficiencias leves los requisitos establecidos en la NTC 4595 en cuanto al material y ubicación de estas y no tiene señalado un punto de encuentro debido que este tiene que ser un lugar de cielo abierto con un total de 75,00%; (Tabla 13) a la vez que cumple satisfactoriamente los requisitos establecidos

por el capítulo J de la norma sismo resistente en sus medidas contra incendios de tipo B, compuesto por extintores, gabinetes; botiquín y camilla con un total de 100% (Tabla 14)

3.5.1.12. Cumplimiento de las normas internacionales y nacionales.

Tabla 15.

Cumplimiento de las normas nacionales e internacionales de la Biblioteca Banco de la República.

1	NORMA INTERNACIONAL	VALOR
1.1	Área general igual o mayor al 50% del área total edificada	0,00%
1.2	Área de servicios igual o menor al 50% del área total edificada	100%
1.3	Área de libre esparcimiento en la que se permita realizar todo tipo de actividades ya sean para la promoción de la lectura.	100%
1.4	Espacios destinados al desarrollo cultural diferentes al de la lectura (Sala de reuniones, audiovisuales, entre otros)	100%
1.5	Sala de lectura infantil ubicada en el primer nivel	100%
1.6	Área de recibo equipada con casilleros.	100%
1.7	Ascensor o cualquier sistema de elevación para personas en condición de silla de ruedas	0,00%
TOTAL CUMPLIMIENTO		71,42%
2	NORMA NACIONAL	VALOR
2.1	Puertas con el ancho requerido para el acceso de personas en silla de ruedas	100%
2.2	Escaleras interiores con acabados diferente que respete las medidas mínimas de huella y contrahuella	83,30%
2.3	Escaleras exteriores con acabados antideslizante que respete las medidas mínimas de huella y contrahuella	49,98%
2.4	Rampa de acceso o de circulación vertical para personas en silla de rueda	40,00%
2.5	Baños adaptados para personas en silla de ruedas	100%
2.6	Señalizaciones visuales, táctiles, auditivas y lumínicas fabricadas de materiales resistentes y de colores contrastantes ubicadas a la altura respectiva para su correcta caracterización	73,33%
2.7	Medidas de protección contra incendios y equipos de primeros auxilios para atender cualquier suceso repentino	75,00%
2.8	Ruta de evacuación señalizada que permitan la salida inmediata de las personas ante un suceso repentino	100%
TOTAL CUMPLIMIENTO		77,70%

Fuente: Elaborada por autores de este trabajo.

La Biblioteca Banco de la República cumple con deficiencias leves la normativa nacional emitida por el departamento nacional de planeación con un total de 77,70%; al igual que las normativa internacional de la IFLA/UNESCO para equipamientos de bibliotecas públicas con un total de 71,42% (Tabla 15)

3.5.2. Biblioteca pública departamental José Elías Curi Lambrano.

Inició en el año 1982 en un acto de formalizar una pequeña biblioteca fundada en 1963 por un grupo de personas que hasta el año 1992 se amplió esta pequeña biblioteca creando así la primera biblioteca pública departamental José Elías Curi Lambrano (Resolución N° 333, 1982, pp, 6 – 8; Ordenanza N° 96, 1992, pp, 3 -7)



Imagen 17. Localización de la Biblioteca pública departamental. Fuente: Google Maps.

Tabla 16.

Información general de la Biblioteca pública departamental.

Dirección:	Calle 17 #16-123 Calle Nariño
Servicios:	Red de bibliotecas públicas de Sucre
Pertenece a la Red nacional de bibliotecas:	Sí
Nivel de cobertura:	Departamental
Área construida:	259,07 m ²
Área de cesión:	No determinada

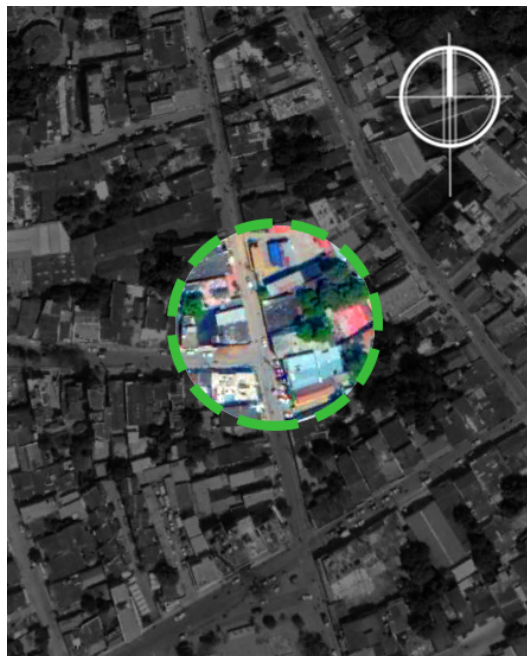
Fuente: Instituto Geográfico Agustín Codazzi. (IGAC)



Foto 2. Fachada de la Biblioteca pública departamental. Fuente: Elaborada por autores de este trabajo.



Imagen 18. Planta de la Biblioteca pública departamental. Fuente: Elaborada por autores de este trabajo

3.5.2.1. Área general y área de servicios.

Tabla 17.
Cuadro de áreas de la Biblioteca pública departamental.

Nombre		Área (m2)
Área general	Sala general	53,75
	Sala de lectura infantil	14,86
	Deposito/ sala de lectura	33,19
TOTAL ÁREA GENERAL		101,80
Área de servicio	Baños	22,78
	Oficina	16,22
TOTAL ÁREA DE SERVICIO		39,00

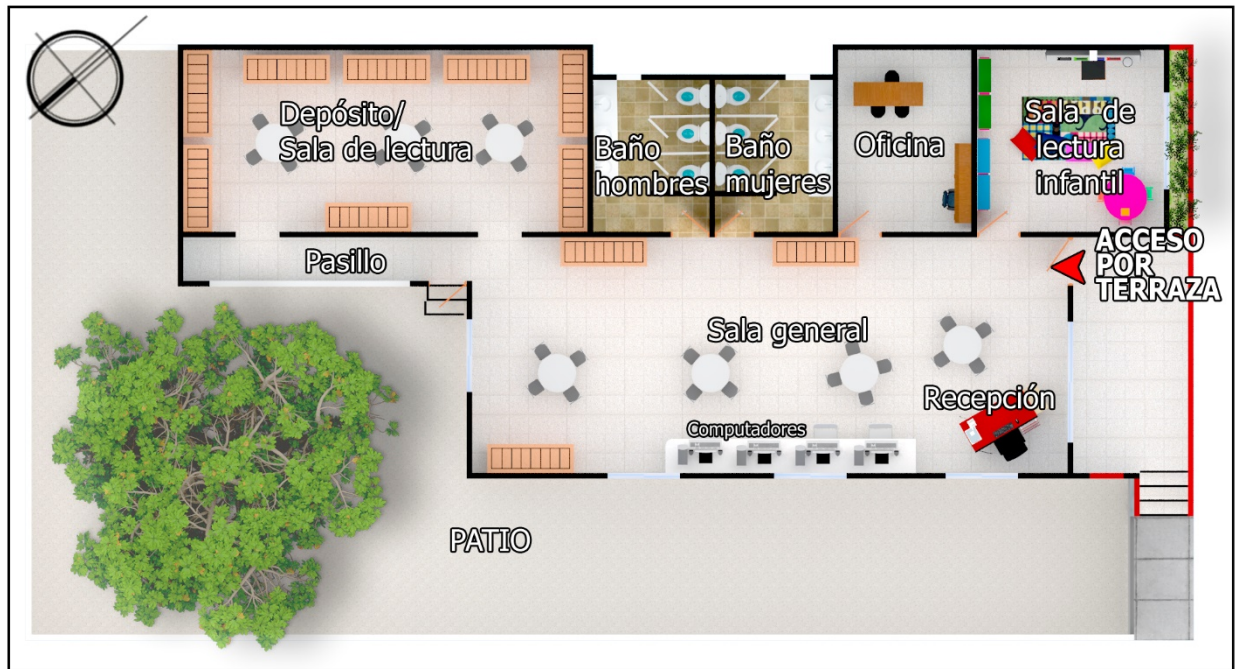
Fuente: Elaborada por autores de este trabajo



Gráfico 4. Índice de ocupación de la Biblioteca pública departamental. Fuente: Elaborado por autores de este trabajo

El área general de la Biblioteca pública departamental es del 72,30% mientras que el área de servicios es de 27,70%, (Grafico 4) por lo tanto cumple con los requisitos de la IFLA/UNESCO que el área general debe ser igual o mayor al 50%, y el área de servicios debe ser igual o menor al 30% del área total edificada.

3.5.2.2. Área de libre esparcimiento.

El área libre esparcimiento con la que cuenta la biblioteca pública departamental no permite el desarrollo de múltiples actividades como lo exige la norma internacional; por lo tanto el cumplimiento de este requisito es del 0,00%

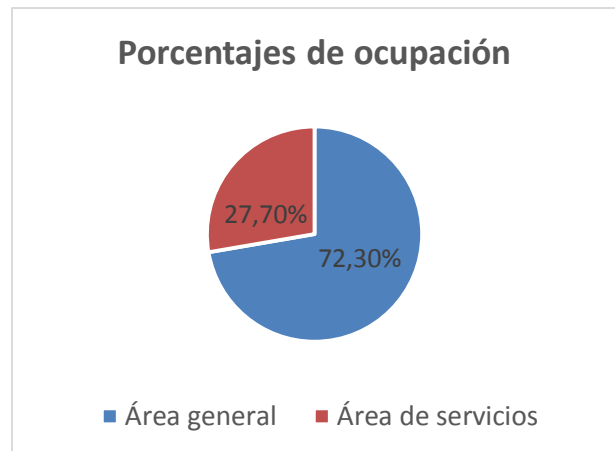
3.5.2.3. Casilleros.

La Biblioteca pública departamental (Imagen 19) no cuenta con casilleros para que los usuarios puedan depositar sus pertenencias mientras hacen uso de la biblioteca; por lo tanto, el cumplimiento de este requisito es de 0,00%.



Imagen 19. Área de libre esparcimiento de la Biblioteca pública departamental
Fuente: Elaborada por autores de este trabajo.

3.5.2.4. Sala de lectura infantil.

La sala de lectura de infantil de la Biblioteca pública departamental, (Imagen 18) se encuentra ubicada en el primer piso del equipamiento cerca de su acceso principal, por lo tanto el cumplimiento de este requisito es del 100%

3.5.2.5. Espacios complementarios.

La Biblioteca pública departamental no cuenta con espacios en los que se pueda realizar actividades diferentes al de la lectura (Imagen 18) por lo tanto, el cumplimiento de este requisito es de 0,00%.

3.5.2.6. Puertas.



Imagen 20. Puertas y ventanas de la Biblioteca pública departamental. Elaborada por autores de este trabajo.

Tabla 18.

Puertas de la Biblioteca pública departamental y verificación del cumplimiento de la Norma Técnica Colombiana 4690.

Tipo	Descripción	Alto útil	Ancho útil	Requisitos	Sí/No	valor	Subtotal
P-1	Puerta principal de acceso a la biblioteca infantil y oficina. Cantidad: 1 unidad	2,00m	0,97m	¿Cumple con el ancho mínimo establecido por la norma?	Sí	50,00%	100%
				¿Tiene señalización respectiva?	Sí	50,00%	
P-2	Puerta principal de acceso a la biblioteca infantil y oficina. Cantidad: 1 unidad	2,00m	0,83m	¿Cumple con el ancho mínimo establecido por la norma?	No	0,00%	0,00%
				¿Tiene señalización respectiva?	No	0,00%	
P-3	Puerta de acceso a los baños Cantidad: 2 unidades	2,02m	0,75m	¿Cumple con el ancho mínimo establecido por la norma?	No	0,00%	0,00%
				¿Tiene señalización respectiva?	No	0,00%	
P-4	Reja de acceso al patio Cantidad: 1 unidad	2,02m	0,84m	¿Cumple con el ancho mínimo establecido por la norma?	No	0,00%	0,00%
				¿Tiene señalización respectiva?	No	0,00%	
CUMPLIMIENTO DE NORMA							75,00%

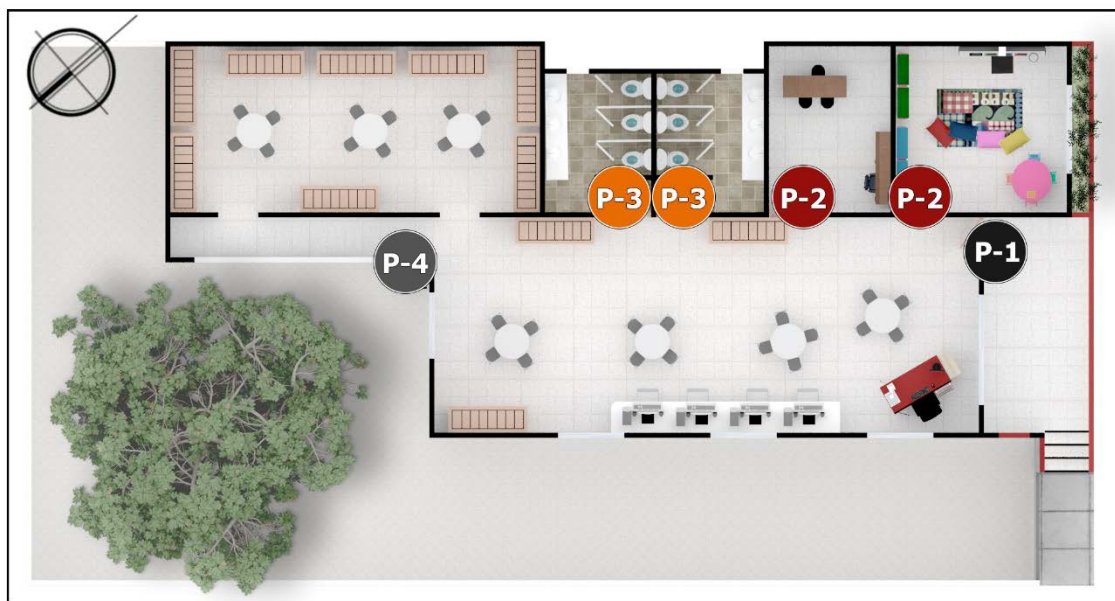
Fuente: Elaborada por autores de este trabajo.

Las puertas de la Biblioteca pública departamental, (Imagen 19) no cumple, sólo cumple con aspectos básicos la NTC 4690 puesto que todas las puertas exceptuando la puerta principal no superan el ancho mínimo para el acceso de una persona en silla de ruedas dándole un total de 25% (Tabla 18)

3.5.2.7. Escaleras.



Imagen 21. Detalle de la escalera externa Biblioteca pública departamental.
 Fuente: Elaborada por autores de este trabajo.

Tabla 19.

Cumplimiento de la Norma Técnica Colombiana 4145.

Requisitos	Sí/No	Valor
¿Áncho útil igual o superior a los 1,20m?	No	0,00%
¿Contrahuella entre 0,14m y 0,18m de altura?	No	0,00%
¿Huella igual o superior a los 0,25m de largo?	Sí	16,66%
¿Barandas de 0,90m a ambos lados con baranda auxiliar a 0,70m?	No	0,00%
¿Prolongacion de las barandas de 0,30m al inicio y al final de la escalera?	No	0,00%
¿Acabado de concreto o antideslizante?	No	0,00%
CUMPLIMIENTO DE NORMA		16,66%

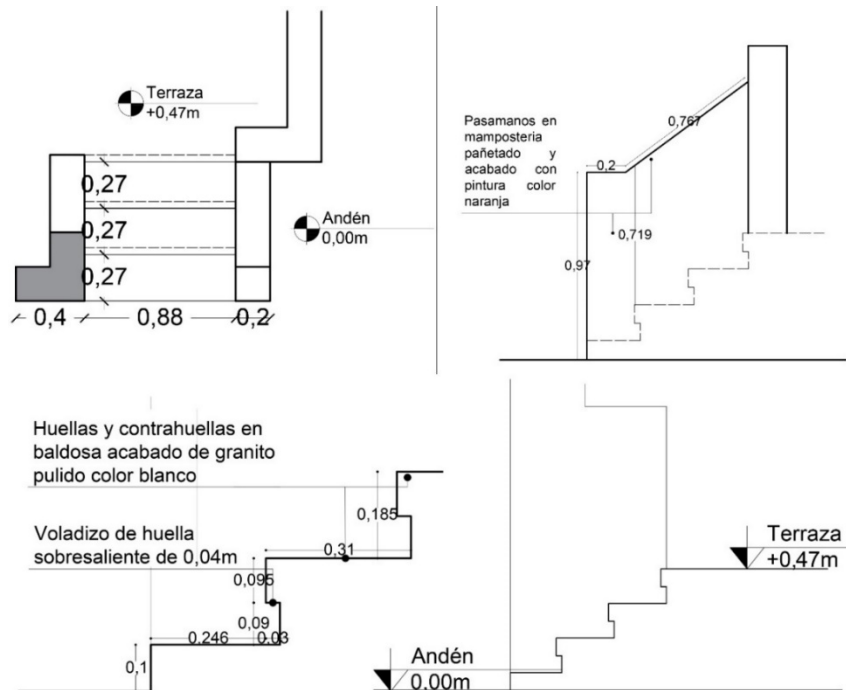
Fuente: Elaborada por autores de este trabajo.

La escalera de la Biblioteca pública departamental, (Imagen 21) no cumple con los requisitos establecidos por la NTC 4145 con total de 16,66% (Tabla 19)

3.5.2.8. Baños.



Imagen 22. Batería sanitaria de la Biblioteca pública departamental. Fuente: Elaborada por autores de este trabajo

Tabla 20.
Cumplimiento de la Norma Técnica Colombiana 5017

Requisitos	Sí/No	Valor
¿Ancho útil de puerta igual o mayor a 0,85m?	No	0,00%
¿Al menos un aparato sanitario equipado con barandas y un lavamaos adaptado para el uso de una persona en silla de rueda	No	0,00%
¿Área de maniobra para una persona en silla de ruedas?	No	0,00%
¿Espejo inclinado entre 10° y 15° para la correcta visualización de una persona en silla de ruedas?	No	0,00%
CUMPLIMIENTO DE NORMA		0,00%

Fuente: Elaborada por autores de este trabajo.

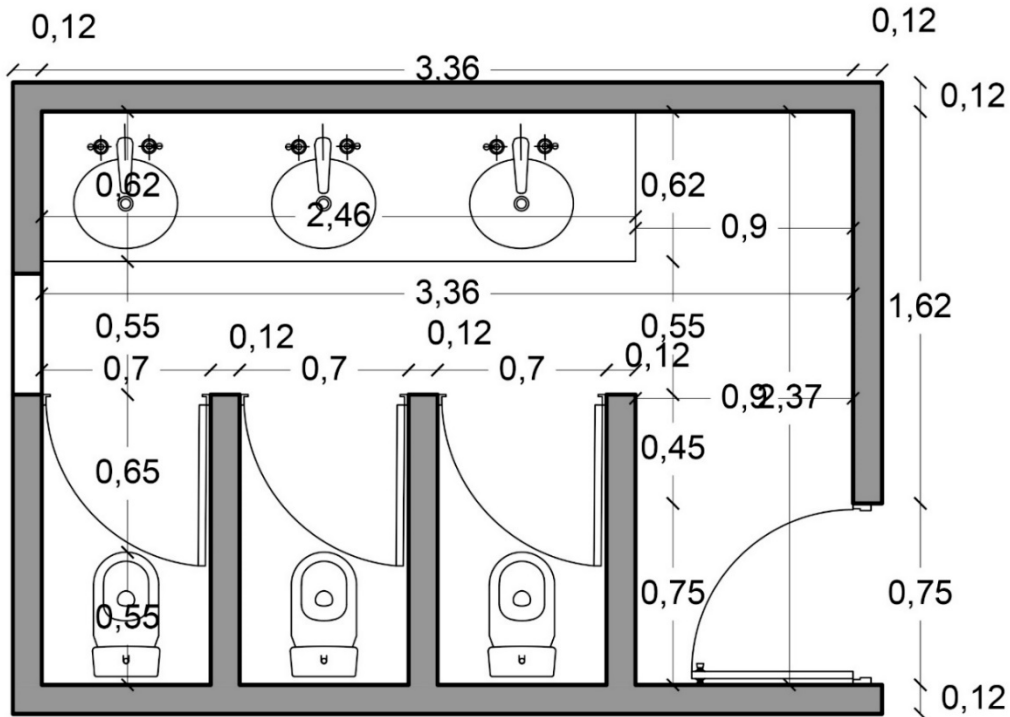
Los baños de la Biblioteca pública departamental, (Imagen 22) no cumplen con los requisitos establecidos por la NTC 5017 puesto que no están adaptados para el uso de una persona en silla de ruedas. (Tabla 20)

3.5.2.9. Plano de medidas de protección contra incendios y ruta de evacuación.



Imagen 23. Plano de medidas de protección contra incendios de la Biblioteca pública departamental.
Fuente: Elaborada por autores de este trabajo.

Tabla 21.

Medidas de protección contra incendios de la Biblioteca pública departamental y verificación del cumplimiento de la Norma Técnica Colombiana 4595.

Tipo	Descripción	Altura	Requisitos	Sí/No	valor	Subtotal
	Extintor de 6 libras de presión compuesta de polvo químico con su señalización respectiva. Cantidad: 1 unidad	1,67m	¿Cuenta con señalización respectiva?	Sí	50,00 %	100%
			¿Están ubicadas a una altura de 1,40m y 1,70m?	Sí	50,00 %	
	Camilla	No aplica	¿Están ubicadas a una altura de 1,40m y 1,70m?	No	0,00%	0,00%
			¿Fabricada de materiales resistentes?	No aplica		
	Botoquín de primeros auxilios tipo A fabricado en madera Cantidad: 1 unidad	1,46m	¿Están ubicadas a una altura de 1,40m y 1,70m?	Sí	50,00 %	25,00%
			¿Se encuentra a la vista?	Sí	0,00%	
CUMPLIMIENTO DE NORMA						41,33%

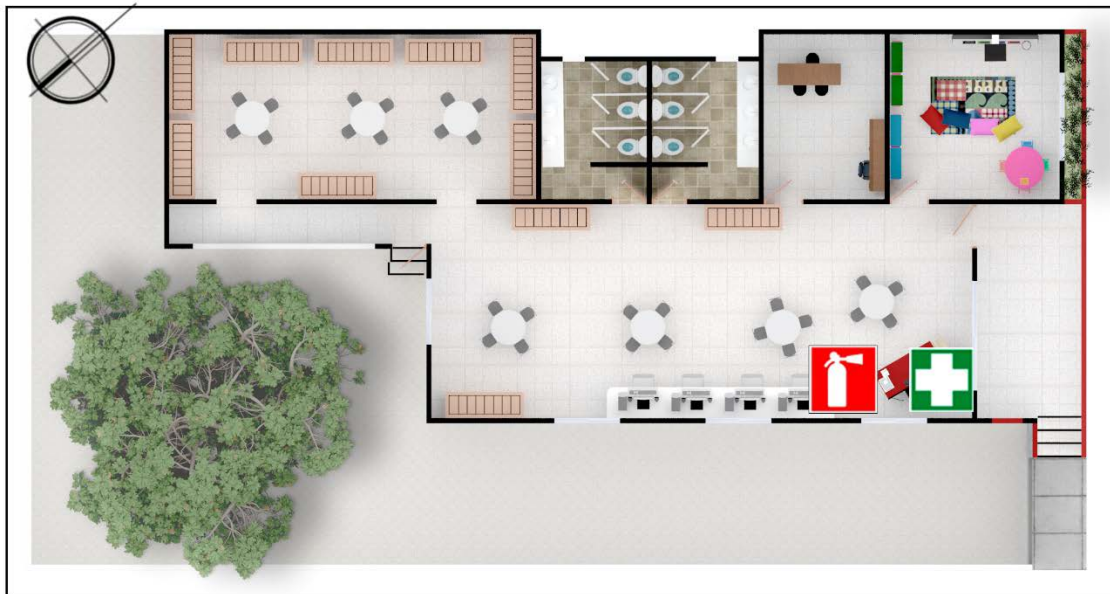
Fuente: Elaborada por autores de este trabajo.

La Biblioteca pública departamental, (Imagen 22) cumple con deficiencias graves con un total de 41,33% los requisitos establecidos por NSR -10, Capítulo J en sus medidas contra incendios ya que sólo cuenta con un solo extintor, no tiene una camilla de emergencias y su botiquín no está a la vista. (Tabla 21) Además, no cumple con ningún requisito la NTC 4595 debido que no existe ningún tipo de señalización de una ruta de evacuación o salida de emergencia respectiva, por lo tanto el cumplimiento de esta norma es de 0,00%.

3.5.2.10. Señalizaciones.

La Biblioteca Departamental no cuenta con señalizaciones como lo determina la NTC 4144; por lo tanto su cumplimiento es de 0,00%

3.5.2.11. Cumplimiento de las normas internacionales y nacionales.

Tabla 22.

Cumplimiento de las normas nacionales e internacionales de la Biblioteca pública departamental

1	NORMATIVA INTERNACIONAL	VALOR
1.1	Área general igual o mayor al 50% del área total edificada	100%
1.2	Área de servicios igual o menor al 50% del área total edificada	100%
1.3	Área de libre esparcimiento en la que se permita realizar todo tipo de actividades ya sean para la promoción de la lectura.	0,00%
1.4	Espacios destinados al desarrollo cultural diferentes al de la lectura (Sala de reuniones, audiovisuales, entre otros)	0,00%
1.5	Sala de lectura infantil ubicada en el primer nivel	100%
1.6	Área de recibo equipada con casilleros.	0,00%
TOTAL CUMPLIMIENTO		50,00%
2	NORMATIVA NACIONAL	VALOR
2.1	Escaleras exteriores con acabados antideslizante que respete las medidas mínimas de huella y contrahuella	16,66%
2.2	Rampa de acceso o de circulación vertical para personas en silla de rueda	0,00%
2.3	Puertas con el ancho requerido para el acceso de personas en silla de ruedas	25,00%
2.4	Baños adaptados para personas en silla de ruedas	0,00%
2.5	Señalizaciones visuales, táctiles, auditivas y lumínicas fabricadas de materiales resistentes y de colores contrastantes ubicadas a la altura respectiva para su correcta caracterización	0,00%
2.6	Medidas de protección contra incendios y equipos de primeros auxilios para atender cualquier suceso repentino	41,33%
2.7	Ruta de evacuación señalizada que permitan la salida inmediata de las personas ante un suceso repentino	0,00%
TOTAL CUMPLIMIENTO		11,85%

Fuente: Elaborada por autores de este trabajo.

La Biblioteca pública departamental José Elías Curi Lambraño, no cumple norma nacional emitida por el departamento nacional de planeación con un total de 11,85%; Mientras cumple con deficiencias graves la norma internacional de la IFLA/UNESCO para equipamientos de bibliotecas públicas con un total de 50,00% (Tabla 22)

3.5.3. Biblioteca pública municipal de Sincelejo.

Construida por el alcalde en turno por medio de la ley 397 de 1997, la ley 136 de 1994 y los artículos 70, 71 y 72 de la Constitución política Colombiana las cuales promovían la creación de centros culturales con el fin de tener un orden de los territorios urbanos a la vez que permitiera la preservación y la promulgación de la cultura por medio de bienes inmuebles en entornos urbanos (Decreto 0133, 1997, pp, 1, 4)



Imagen 24. Localización de la Biblioteca pública municipal. Fuente: Google Maps.

Tabla 23.

Información general de la Biblioteca pública municipal.

Dirección:	Calle 23 #21A-21
Servicios:	Centro cultural y fototeca municipal
Pertenece a la Red nacional de bibliotecas:	Sí
Nivel del cobertura:	Municipal
Área construida:	262,06 m ²
Área de cesión:	704,98m ²

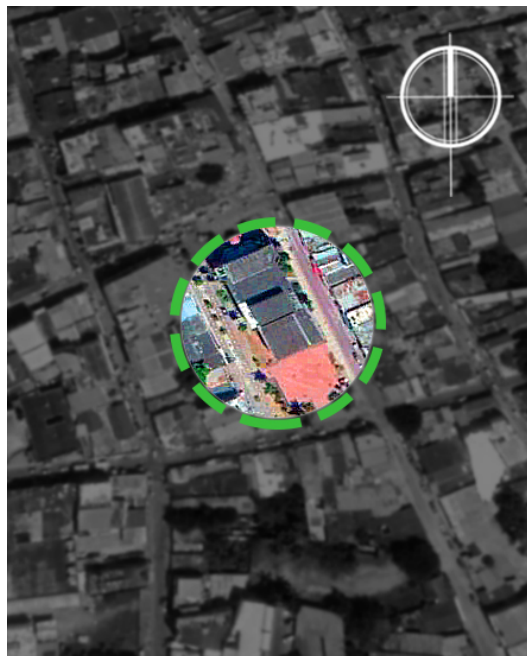
Fuente: Instituto Geográfico Agustín Codazzi (IGAC)



Foto 3. Fachada de la Biblioteca pública municipal de Sincelejo. Fuente: Elaborada por autores de este trabajo.



Imagen 25. Plano general de la Biblioteca pública municipal de Sincelejo. Fuente: Elaborada por autores de este trabajo.

3.5.3.1. Área general y área de servicios.



Gráfico 5. Índice de ocupación de la biblioteca pública municipal. Fuente: Elaborado por autores de este trabajo.

Tabla 24.

Cuadro de áreas de la Biblioteca pública municipal.

Nombre		Área (m ²)
Área general	Sala general	92,25
	Pasillo/Galería	50,68
	Sala de audiovisual/Fototeca	150,45
	Sala de lectura infantil	80,83
	Salón de baile	132,21
	Sala de sistemas	88,96
TOTAL ÁREA GENERAL		594,88
Área de recibo	Recepción	9,12
TOTAL ÁREA DE RECIBO		9,12
Área de servicio	Baños	28,45
	Oficina primer piso	9,57
	Oficina tercer piso	34,16
	Depósito	34,16
	Balcón	23,95
	zonas de servicio	6,78
TOTAL ÁREA DE SERVICIO		137,07

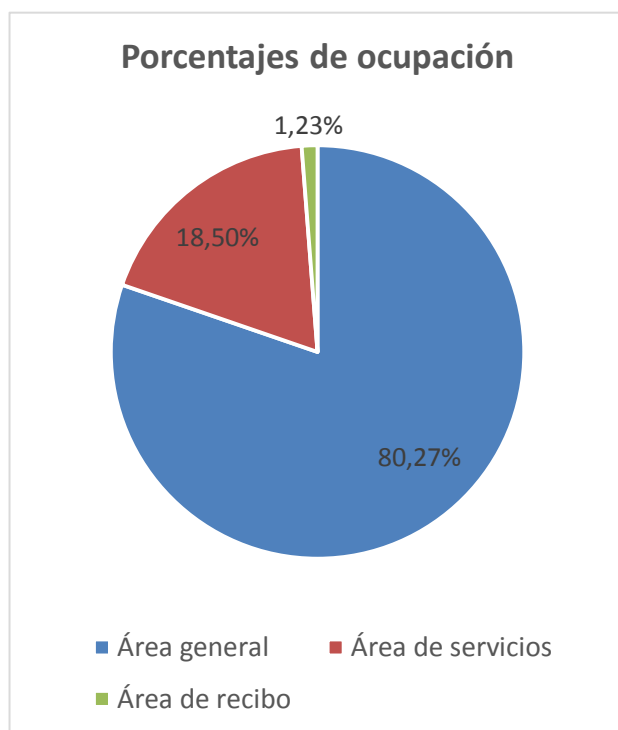
Fuente: Elaborada por autores de este trabajo.

El área general de la Biblioteca pública municipal es del 80,27% mientras que el área de servicios es de 18,50%, (Gráfico 5) por lo tanto cumple con los requisitos de la IFLA/UNESCO que el área general debe ser igual o mayor al 50%, y el área de servicios debe ser igual o menor al 30% del área total edificada.

3.5.3.2. Área de libre esparcimiento.



Imagen 26. Planta del área de libre esparcimiento de la Biblioteca pública municipal. Fuente: Elaborada por autores de este trabajo.

El área de esparcimiento o la plazoleta con que cuenta la biblioteca pública municipal de Sincelejo (Imagen 26) permite todo tipo de actividades para todo tipo de personas; por lo tanto, el cumplimiento de este requisito exigido por la norma internacional es del 100%

3.5.3.3. Casilleros.

La Biblioteca pública municipal no cuenta con casilleros para que los usuarios puedan depositar sus pertenencias mientras hacen uso de la biblioteca; por lo tanto, el cumplimiento de este requisito exigido por la norma internacional es de 0,00%.

3.5.3.4. Sala de lectura infantil.

La sala de lectura de infantil de la Biblioteca pública municipal (Imagen 25) se encuentra ubicada en el primer piso del equipamiento cerca de su acceso principal; por lo tanto, el cumplimiento de este requisito exigido por la norma internacional es del 100%

3.5.3.5. Espacios complementarios.

La Biblioteca pública municipal cuenta con una sala de audiovisuales, salón de baile, y un pasillo con una galería donde se exhiben fotografías distribuidas en sus tres niveles, (Imagen 25) por lo tanto, el cumplimiento de este requisito exigido por la norma internacional es de 100%.

3.5.3.6. Sistemas de elevación.

La Biblioteca pública municipal no cuenta con un ascensor para las personas con discapacidad para edificios bibliotecarios con más de dos pisos de altura por lo tanto, el cumplimiento de este requisito exigido por la norma internacional es de 0,00%.

3.5.3.7. Puertas.



Imagen 27. Plano de puertas y ventanas de la Biblioteca pública municipal de Sincelejo. Fuente: Elaborada por autores de este trabajo.

Tabla 25.

Puertas de la Biblioteca pública municipal de Sincelejo y verificación del cumplimiento de la Norma Técnica Colombiana 4690.

Tipo	Descripción	Alto útil	Ancho útil	Requisitos	Sí/No	valor	Subtotal
P-1	Puerta principal de acceso Cantidad: 1 unidad	2,16m	2,00m	¿Cumple con el ancho mínimo establecido por la norma?	Sí	50,00%	50,00%
				¿Tiene señalización respectiva?	No	0,00%	
P-2	Puerta de acceso al sala de lectura infantil señalizada compuesta Cantidad: 1 unidad	2,00m	1,71m	¿Cumple con el ancho mínimo establecido por la norma?	Sí	50,00%	100%
				¿Tiene señalización respectiva?	Sí	50,00%	
P-3	Puerta de acceso al sala de sistema compuesta por una hoja Cantidad: 1 unidad	2,02m	1,80m	¿Cumple con el ancho mínimo establecido por la norma?	Sí	50,00%	50,00%
				¿Tiene señalización respectiva?	No	0,00%	
P-4	Puerta de acceso a los baños Cantidad: 2 unidades	2,01m	0,88m	¿Cumple con el ancho mínimo establecido por la norma?	Sí	50,00%	100%
				¿Tiene señalización respectiva?	Sí	50,00%	
P-5	Puerta de acceso a depósito y fototeca. Cantidad: 2 unidades	2,01m	1,76m	¿Cumple con el ancho mínimo establecido por la norma?	Sí	50,00%	50,00%
				¿Tiene señalización respectiva?	No	0,00%	
P-6	Puerta de acceso a fototeca. Cantidad: 4 unidades	2,03m	2,19m	¿Cumple con el ancho mínimo establecido por la norma?	Sí	50,00%	100%
				¿Tiene señalización respectiva?	Sí	50,00%	
CUMPLIMIENTO DE NORMA							75,00%

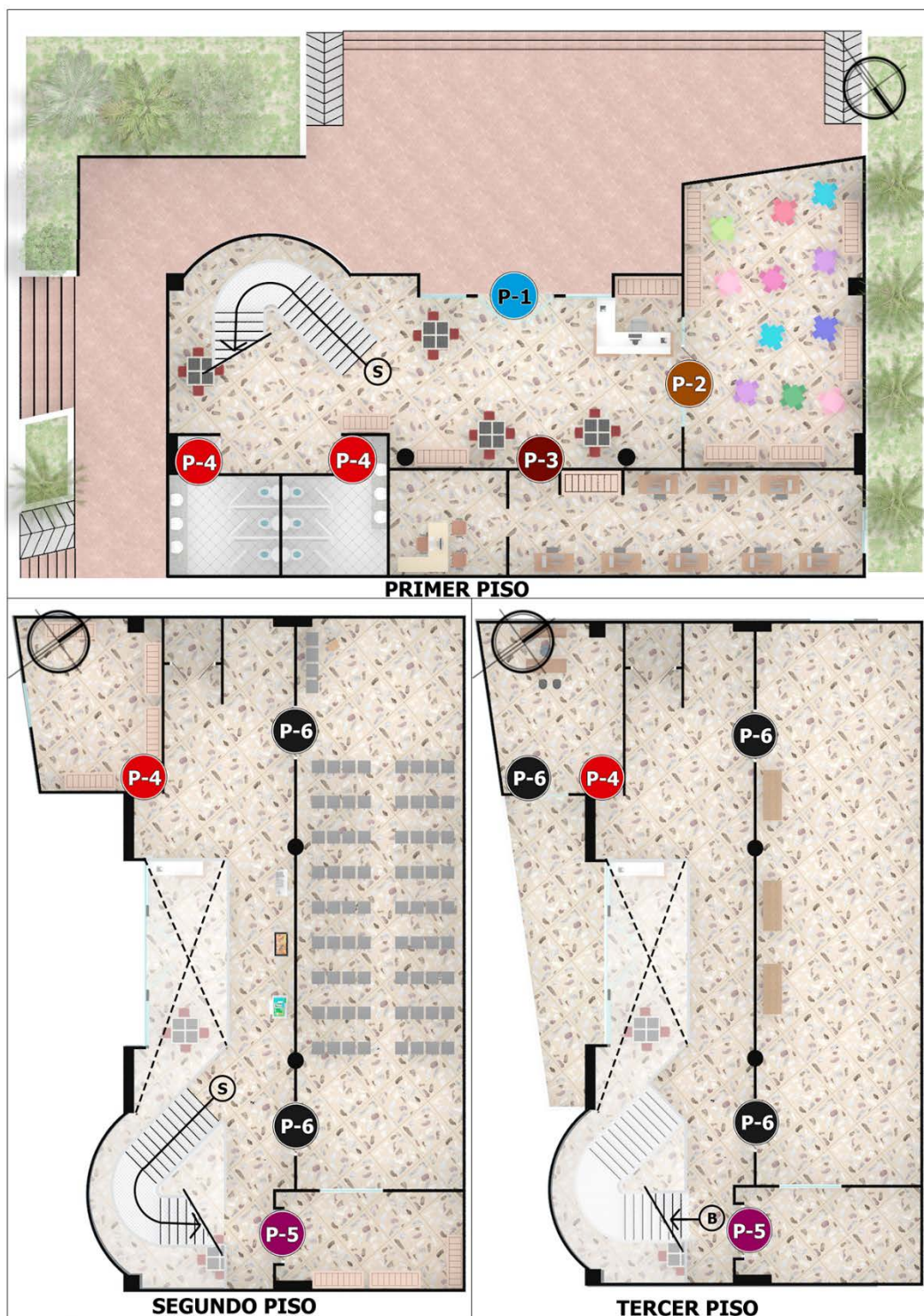
Fuente: Elaborada por autores de este trabajo.

Las puertas de la Biblioteca pública municipal de Sincelejo, (Imagen 27) cumplen con deficiencias leves los requisitos la NTC 4690 con un total de 75,00% (Tabla 25)

3.5.3.8. Escaleras y rampas.



Imagen 28. Detalle de la escalera interna Biblioteca pública municipal. Fuente: Elaborada por autores de este trabajo.

Tabla 26.

Cumplimiento de la Norma Técnica Colombiana 4145.

Requisitos	Sí/No	Valor
¿Áncho útil igual o superior a los 1,20m?	Sí	16,66%
¿Contrahuella entre 0,14m y 0,18m de altura?	Sí	16,66%
¿Huella igual o superior a los 0,25m de largo?	Sí	16,66%
¿Barandas de 0,90m a ambos lados con baranda auxiliar a 0,70m?	Sí	16,66%
¿Prolongacion de las barandas de 0,30m al inicio y al final de la escalera?	Sí	16,66%
¿Acabado diferente al resto de la edificación?	sí	16,66%
CUMPLIMIENTO DE NORMA		100,00%

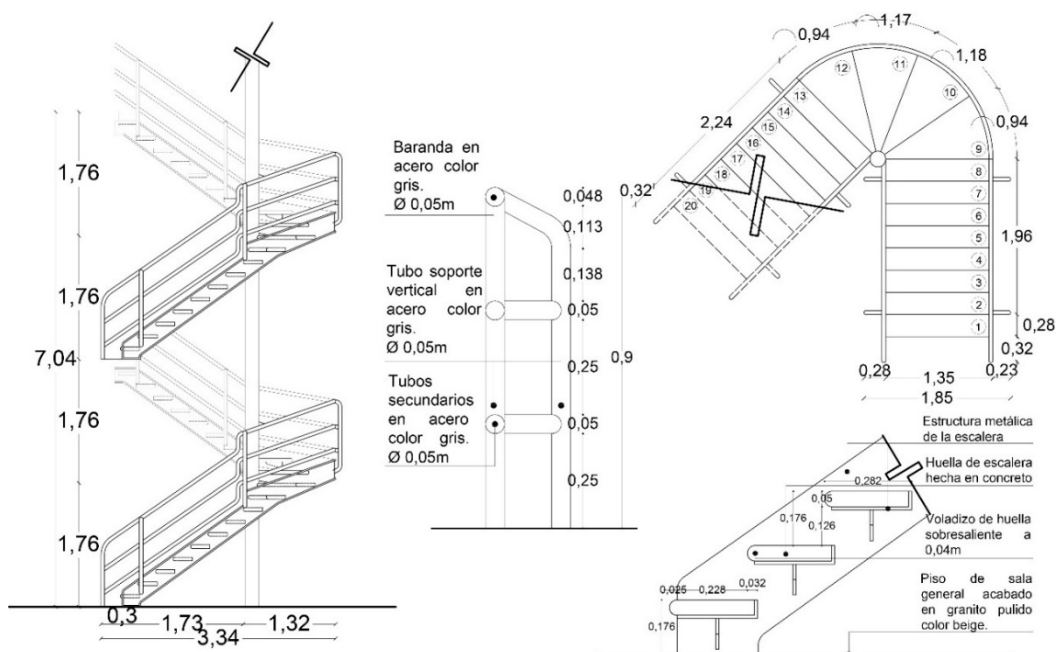
Fuente: Elaborada por autores de este trabajo.

La escalera interna de la Biblioteca pública municipal de Sincelejo, (Imagen 28) cumple satisfactoriamente la NTC 4145 con un total de 100%. (Tabla 26)



Imagen 29. Detalle de la escalera externa de la biblioteca pública municipal. Fuente: Elaborada por autores de este trabajo.

Las escaleras externas de la Biblioteca pública municipal de Sincelejo (Imagen 29) cumple con deficiencias leves la NTC 4145 con un total de 83,40% (Tabla 27)

Tabla 27. Cumplimiento de la Norma Técnica Colombiana 4145.

Requisitos	Sí/No	Valor
¿Áncho útil igual o superior a los 1,20m?	Sí	16,66%
¿Contrahuella entre 0,14m y 0,18m de altura?	Sí	16,66%
¿Huella igual o superior a los 0,25m de largo?	Sí	16,66%
¿Barandas de 0,90m a ambos lados con baranda auxiliar a 0,70m?	Sí	16,66%
¿Prolongacion de las barandas de 0,30m al inicio y al final de la escalera?	No	0,00%
¿Acabado de concreto o antideslizante?	Sí	16,66%
CUMPLIMIENTO DE NORMA		83,40%

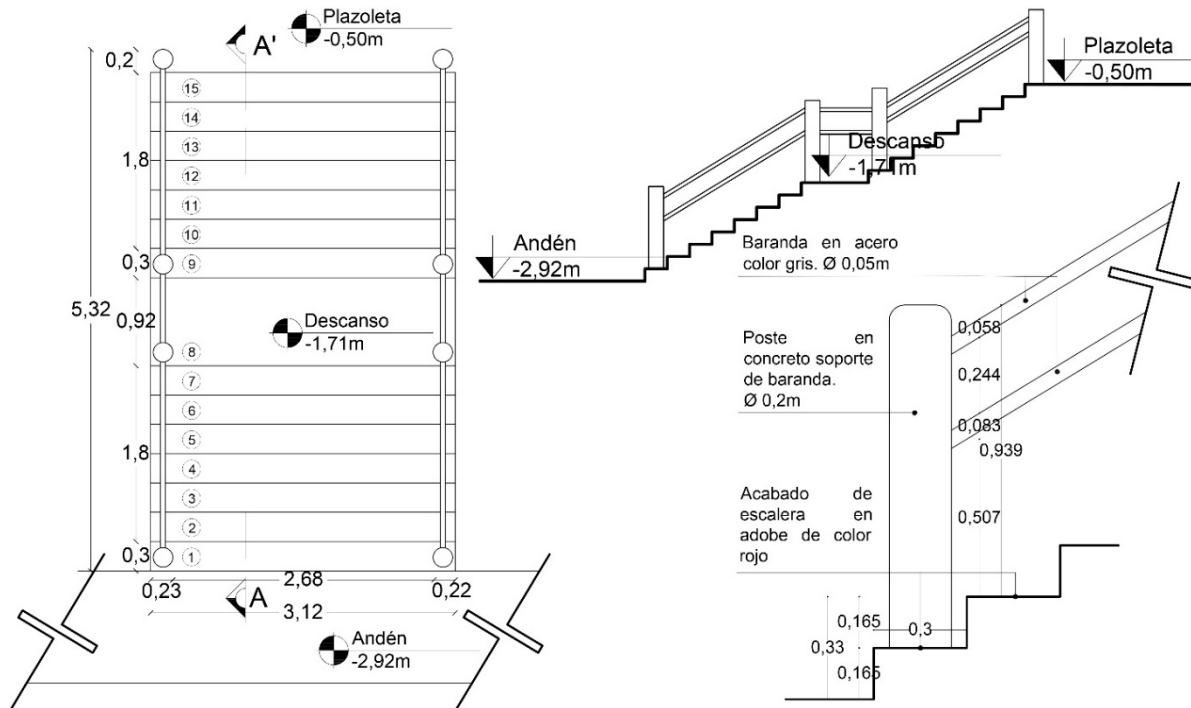
Fuente: Elaborada por autores de este trabajo.



Imagen 30. Detalle de rampa de la biblioteca pública municipal. Fuente: Elaborada por autores de este trabajo.

Tabla 28.

Cumplimiento de la Norma Técnica Colombiana 4145.

Requisitos	Sí/No	Valor
¿Ancho útil igual o superior a los 1,20m?	Sí	25,00%
¿Pendiente del 8% y 10% cuando la diferencia de altura sea entre 0,20m y 0,60m?	Sí	25,00%
¿Barandas de 0,90m a ambos lados con baranda auxiliar a 0,70m cuando la diferencia de altura sea mayor a 0,25m?	No aplica	
¿Prolongación de las barandas de 0,30m al inicio y al final de la escalera?	No	0,00%
¿Acabado de concreto o antideslizante?	Sí	25,00%
CUMPLIMIENTO DE NORMA		75,00%

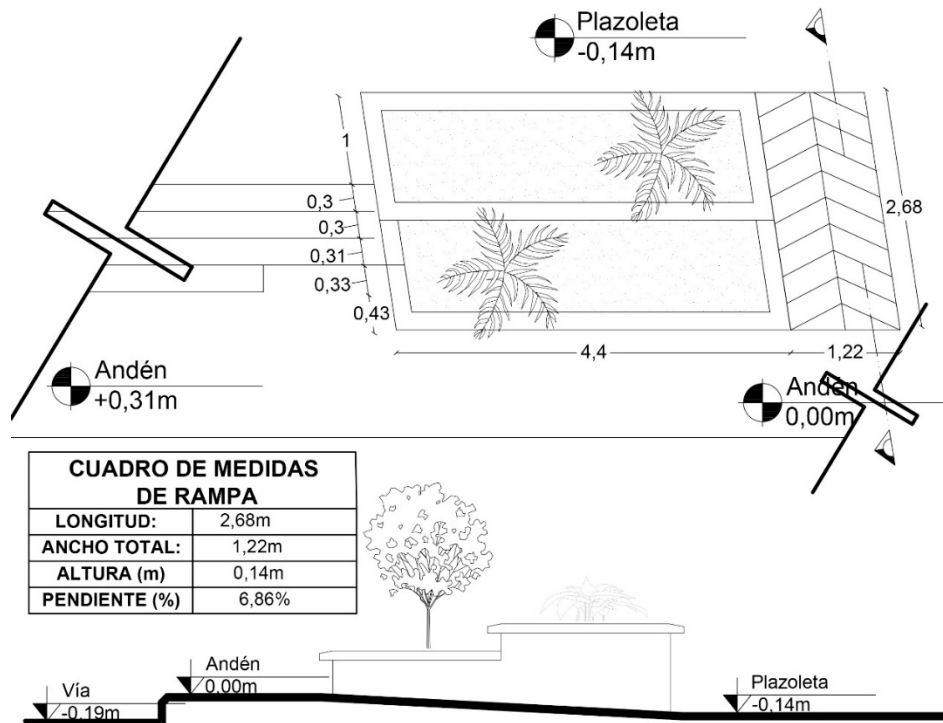
Fuente: Elaborada por autores de este trabajo.

Esta rampa que conecta el andén con la plazoleta, (Imagen 30) cumple con deficiencias leves los requisitos establecidos por la NTC 4143 con un total de 75,00%; (Tabla 28) y al cubrir una diferencia de nivel 0,14m no supera la pendiente máxima exigida que es del 10%, por lo tanto no requiere del uso de pasamanos.



Imagen 31. Plano de detalle de rampa de la Biblioteca pública municipal. Fuente: Elaborada por autores de este trabajo.

Las rampas que conectan la plazoleta con la Biblioteca pública municipal de Sincelejo, (Imagen 31) cumplen con deficiencias graves los requisitos establecidos por la NTC 4143; debido que no tienen barandas y superan la pendiente establecida con un total de 50,00% (Tabla 29)

Tabla 29.

Cumplimiento de la Norma Técnica Colombiana 4145.

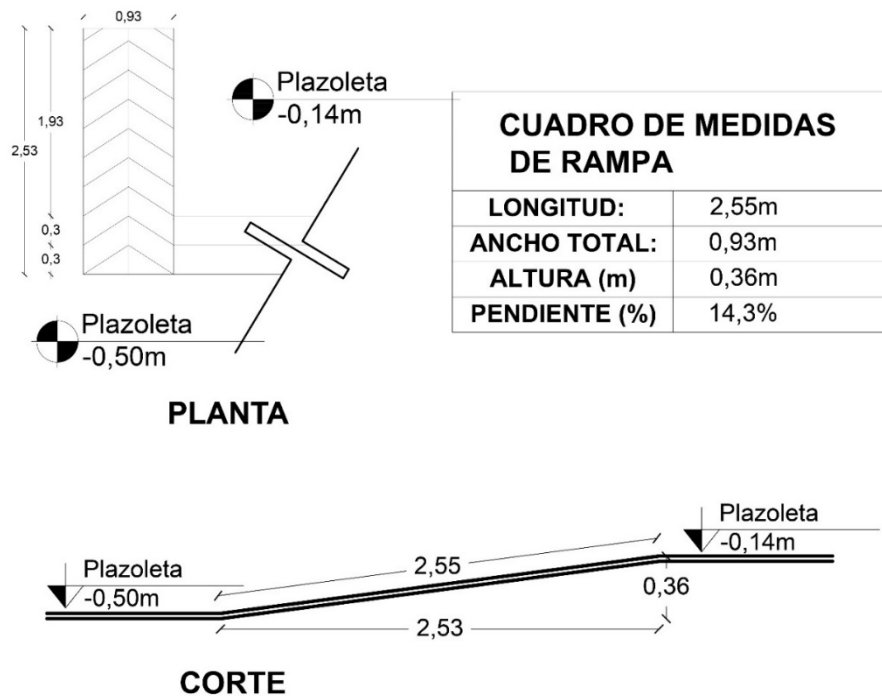
Requisitos	Sí/No	Valor
¿Ancho útil igual o superior a los 1,20m?	Sí	25,00%
¿Pendiente del 8% y 10% cuando la diferencia de altura sea entre 0,20m y 0,60m?	No	0,00%
¿Barandas de 0,90m a ambos lados con baranda auxiliar a 0,70m cuando la diferencia de altura sea mayor a 0,25m?	No	0,00%
¿Prolongación de las barandas de 0,30m al inicio y al final de la escalera?	No	0,00%
¿Acabado de concreto o antideslizante?	Sí	25,00%
CUMPLIMIENTO DE NORMA		50,00%

Fuente: Elaborada por autores de este trabajo.

3.5.3.9. Baños.



Imagen 32. Batería sanitaria de la biblioteca pública municipal. Fuente: Elaborada por autores de este trabajo.

Tabla 30.

Cumplimiento de la Norma Técnica Colombiana 5017.

Requisitos	Sí/No	Valor
¿Ancho útil de puerta igual o mayor a 0,85m?	Sí	25,00%
¿Al menos un aparato sanitario equipado con barandas y un lavamaos adaptado para el uso de una persona en silla de rueda	No	0,00%
¿Área de maniobra para una persona en silla de ruedas?	No	0,00%
¿Espejo inclinado entre 10° y 15° para la correcta visualización de una persona en silla de ruedas?	No	0,00%
CUMPLIMIENTO DE NORMA		25,00%

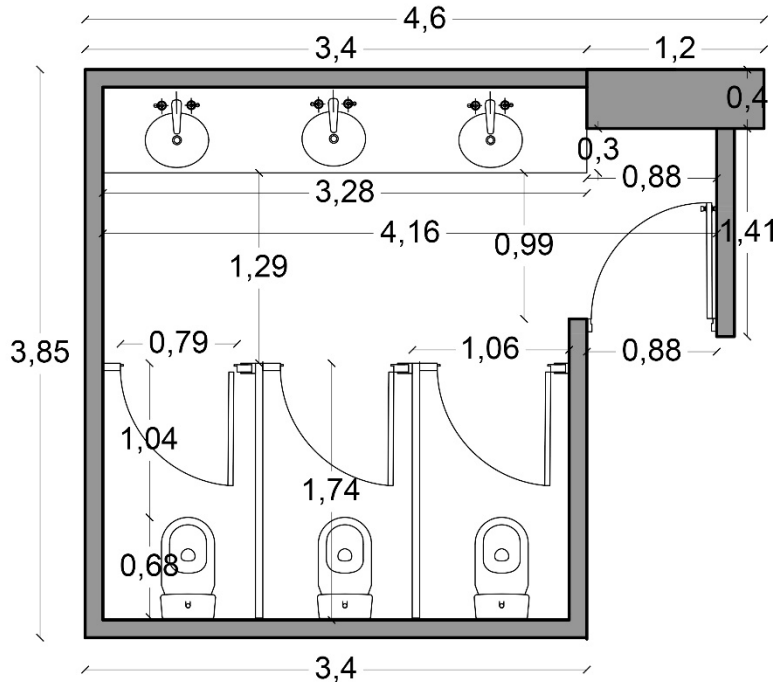
Fuente: Elaborada por autores de este trabajo.

Los baños de la biblioteca pública municipal de Sincelejo, (Imagen 32) no cumple, sólo cumple con aspectos básicos con un total de 25,00% los requisitos establecidos por la NTC 5017 (Tabla 30)

3.5.3.10. Señalizaciones.







Imagen 33. Señalizaciones de la Biblioteca pública municipal de Sincelejo. Fuente: Elaborada por autores de este trabajo.

Tabla 31.

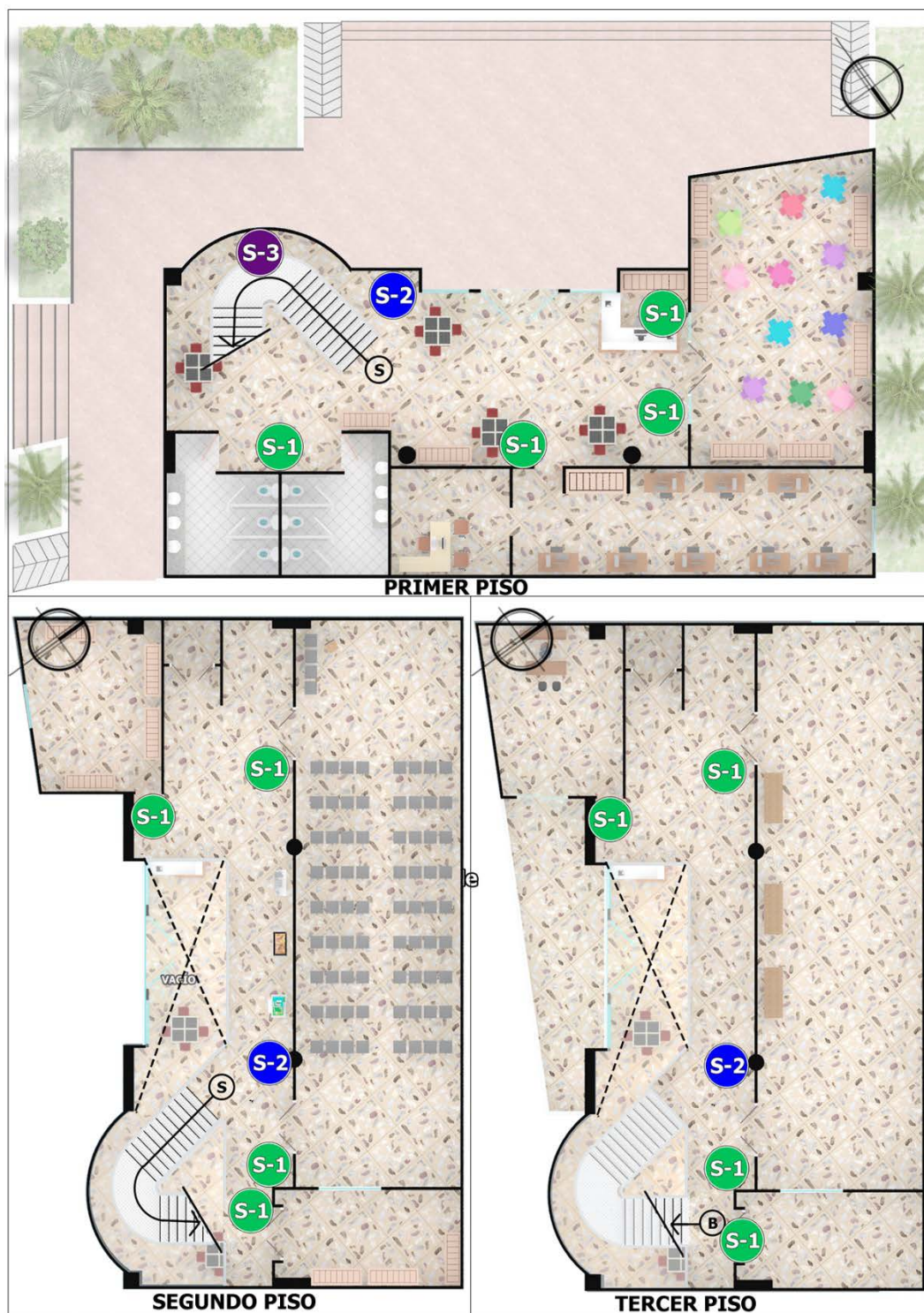
Señalizaciones de la Biblioteca pública municipal de Sincelejo y verificación del cumplimiento de la Norma Técnica Colombiana 4144.

Tipo	Descripción	Altura	Altura texto	Requisitos	Sí/No	valor	Subtotal
	Señalización visual de orientación Cantidad: 11 unidades	Ubicada entre 1,7m y 2,15m	0,04m	¿Están ubicadas a una altura de 1,40m y 1,70m?	No	0,00%	66,66%
				¿Fabricada de materiales resistentes?	Sí	33,33%	
				¿Altura de texto igual o superior a 0,02m?	Sí	33,33%	
	Señalización visual de orientación Cantidad: 2 unidades	1,40m (En relación a los descansos de escalera)	0,04m	¿Están ubicadas a una altura de 1,40m y 1,70m?	Sí	50%	100%
				¿Fabricada de materiales resistentes?	Sí	50%	
				¿Altura de texto igual o superior a 0,02m?			
	Señalización visual de advertencia Cantidad: 2 unidades	1,64m (En relación a los descansos de escalera)	0,06m	¿Están ubicadas a una altura de 1,40m y 1,70m?	Sí	33,34%	100%
				¿Fabricada de materiales resistentes?	Sí	33,33%	
				¿Altura de texto igual o superior a 0,02m?	Sí	33,33%	
Señalización táctil					No existe		0,00%
Señalización auditiva y lumínica					No existe		0,00%
CUMPLIMIENTO DE NORMA							53,33%

Fuente: Elaborada por autores de este trabajo.

Las señalizaciones de la Biblioteca pública municipal de Sincelejo, (Imagen 33) cumplen con deficiencias graves los requisitos establecidos por la NTC 4144 puesto que no cuenta con señalizaciones táctiles ni auditivas con un total del 53,33%. (Tabla 31)

3.5.3.11. Medidas de protección contra incendios y rutas de evacuación.







Imagen 34. Medidas de protección contra incendios de la biblioteca pública municipal. Fuente: Elaborada por autores de este trabajo.

Tabla 32.

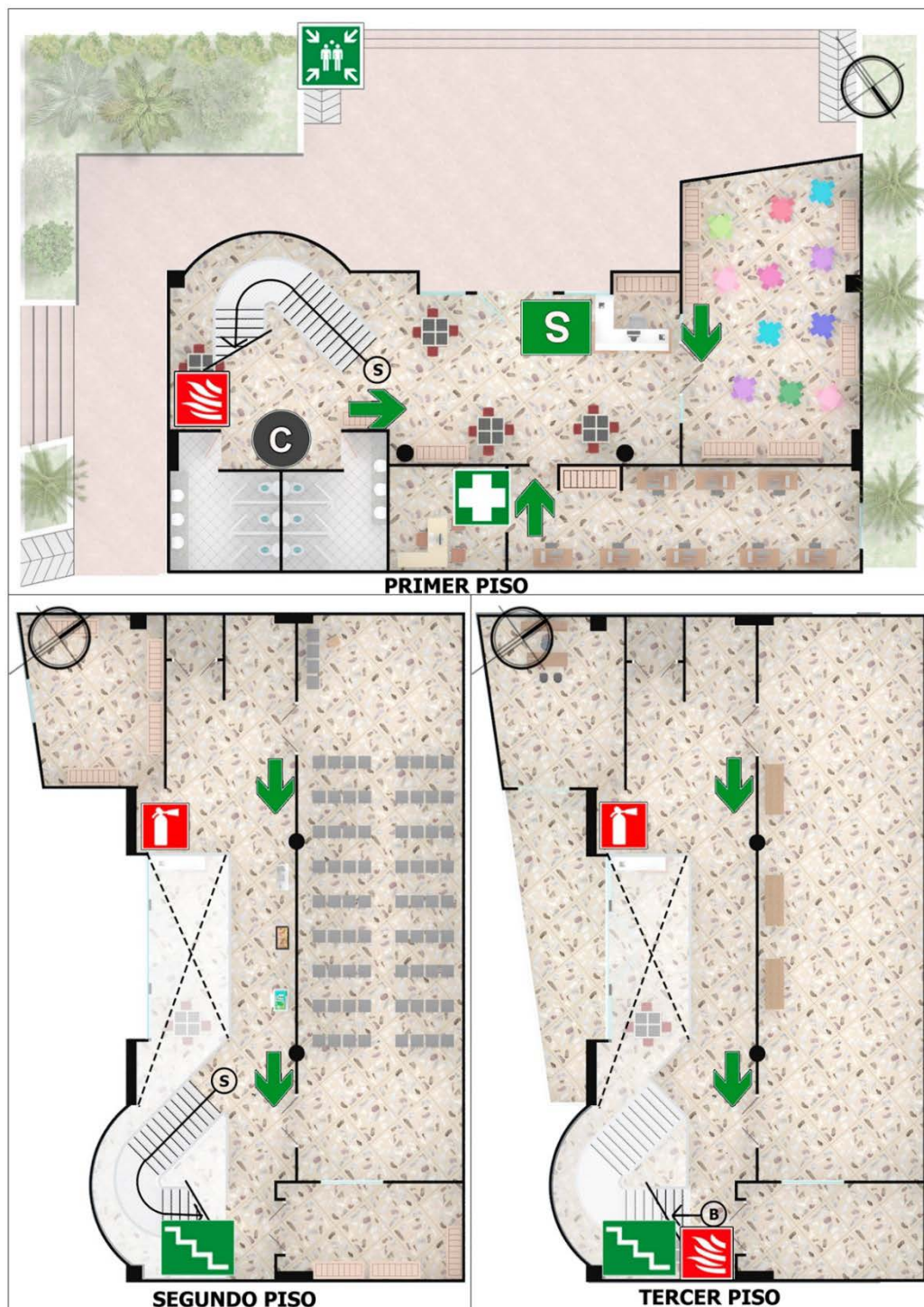



Medidas de protección contra incendios de la Biblioteca pública municipal de Sincelejo y verificación del cumplimiento de la Norma Técnica Colombiana 4595.

Tipo	Descripción	Altura	Altura texto	Requisitos	Sí/No	valor	Subtotal
	Señal de ruta de evacuación Cantidad: 9 unidades	1,50m	0,06m	¿Están ubicadas a una altura de 1,40m y 1,70m?	Sí	33,34%	100%
				¿Fabricada de materiales resistentes?	Sí	33,33%	
				¿Altura de texto igual o superior a 0,02m?	Sí	33,33%	
	Señal de ruta de evacuación Cantidad: 2 unidades	1,50m	0,06m	¿Están ubicadas a una altura de 1,40m y 1,70m?	Sí	33,34%	100%
				¿Fabricada de materiales resistentes?	Sí	33,33%	
				¿Altura de texto igual o superior a 0,02m?	Sí	33,33%	
	Señal de salida de emergencia Cantidad: 1 unidad	2,15m	0,06m	¿Están ubicadas a una altura de 1,40m y 1,70m?	Sí	33,34%	100%
				¿Fabricada de materiales resistentes?	Sí	33,33%	
				¿Altura de texto igual o superior a 0,02m?	Sí	33,33%	
	Señal de punto de encuentro Cantidad: 1 unidad	1,60m	0,06m	¿Están ubicadas a una altura de 1,40m y 1,70m?	Sí	33,34%	100%
				¿Fabricada de materiales resistentes?	Sí	33,33%	
				¿Altura de texto igual o superior a 0,02m?	Sí	33,33%	
CUMPLIMIENTO DE NORMA							100%

Fuente: Elaborada por autores de este trabajo.

Tabla 33.

Medidas de protección contra incendios de la Biblioteca pública municipal de Sincelejo y verificación del cumplimiento del Capítulo J de la Norma de Sismo Resistencia Colombiana.

Tipo	Descripción	Altura	Requisitos	Sí/No	valor	Subtotal
	Extintor de 6 libras de presión compuesta de polvo químico. Cantidad: 1 unidad.	1,50m	¿Cuenta con señalización respectiva?	No	0,00%	50,0%
			¿Están ubicadas a una altura de 1,40m y 1,70m?	Sí	50,00%	
	Gabinete contra incendios fabricado de acero galvanizado color rojo con hoja de vidrio abatible equipada con manguera, hacha y un extintor Cantidad: 2 unidades	1,63m	¿Cuenta con señalización respectiva?	Sí	50,0%	100%
			¿Están ubicadas a una altura de 1,40m y 1,70m?	Sí	50,0%	
	Camilla de poliestireno de alta densidad resistente a impactos, agentes químicos y altas temperaturas equipada arnés de sujeción reflectante y señalización respectiva. Cantidad: 1 unidad	No aplica	¿Están ubicadas a una altura de 1,40m y 1,70m?	No aplica		100%
			¿Fabricada de materiales resistentes?	Sí	100%	
	Botiquín de primeros auxilios de tipo A. Fabricado de acero color blanco Cantidad: 1 unidad	1,40m	¿Están ubicadas a una altura de 1,40m y 1,70m?	Sí	0,00%	100%
			¿Se encuentra a la vista?	Sí	0,00%	
CUMPLIMIENTO DE NORMA						87,50%

Fuente: Elaborada por autores de este trabajo.

La Biblioteca pública municipal de Sincelejo (Imagen 33) cumple satisfactoriamente los requisitos establecidos en la NTC 4595 en cuanto al material y ubicación de estas, con un total del 100%; (Tabla 32) a la vez que cumple satisfactoriamente los requisitos establecidos por el capítulo

J de la norma sismo resistente en sus medidas contra incendios de tipo B, compuesto por extintores, gabinetes; botiquín y camilla con un total de 87,50%. (Tabla 33)

3.5.3.12. Cumplimiento de las normas internacionales y nacionales.

Tabla 34.

Cumplimiento de las normas nacionales e internacionales de la Biblioteca pública municipal.

1	NORMATIVA INTERNACIONAL	VALOR
1.1	Área general igual o mayor al 50% del área total edificada	100%
1.2	Área de servicios igual o menor al 50% del área total edificada	100%
1.3	Área de libre esparcimiento en la que se permita realizar todo tipo de actividades ya sean para la promoción de la lectura.	100%
1.4	Espacios destinados al desarrollo cultural diferentes al de la lectura (Sala de reuniones, audiovisuales, entre otros)	100%
1.5	Sala de lectura infantil ubicada en el primer nivel	100%
1.6	Área de recibo equipada con casilleros.	0,00%
1.7	Ascensor o cualquier sistema de elevación para personas en condición de silla de ruedas	0,00%
TOTAL CUMPLIMIENTO		71,42%
2	NORMATIVA NACIONAL	VALOR
2.1	Escaleras interiores con acabados diferente que respete las medidas mínimas de huella y contrahuella	100%
2.2	Escaleras exteriores con acabados antideslizante que respete las medidas mínimas de huella y contrahuella	83,40%
2.3	Rampa de acceso o de circulación vertical para personas en silla de rueda	75,00%
2.4	Rampa de acceso o de circulación vertical para personas en silla de rueda	50,00%
2.5	Puertas con el ancho requerido para el acceso de personas en silla de ruedas	75,00%
2.6	Baños adaptados para personas en silla de ruedas	25,00%
2.7	Señalizaciones visuales, táctiles, auditivas y lumínicas fabricadas de materiales resistentes y de colores contrastantes ubicadas a la altura respectiva para su correcta caracterización	53,33%
2.8	Medidas de protección contra incendios y equipos de primeros auxilios para atender cualquier suceso repentino	87,50%
2.9	Ruta de evacuación señalizada que permitan la salida inmediata de las personas ante un suceso repentino	100%

TOTAL CUMPLIMIENTO	72,13%
---------------------------	---------------

Fuente: Elaborada por autores de este trabajo.

La Biblioteca pública municipal de Sincelejo cumple con deficiencias leves la norma nacional emitida por el departamento nacional de planeación con un total de 72,13%; mientras que cumple con deficiencias graves las norma internacional de la IFLA/UNESCO para equipamientos de bibliotecas públicas con un total de 71,42% (Tabla 34)

3.6. Situación de las bibliotecas públicas en el municipio de Sincelejo



Gráfico 6. Cumplimiento de las normas nacionales e internacionales de las bibliotecas públicas de Sincelejo. Fuente: Anderi Sourí. Elaborado por los autores de este trabajo.

El equipamiento que presentó un mejor desempeño fue Biblioteca del Banco de la República, cumpliendo con leves deficiencias leves las normas nacionales e internacionales. La situación es menos favorecida en la Biblioteca pública departamental José Elías Curi Lambráño, debido a que cumple con deficiencias graves la norma internacional y no cumple la norma nacional. En el caso de la biblioteca pública municipal, se puede decir que está en medio de estas

dos bibliotecas ya que cumple con deficiencias leves la norma internacional y nacional con porcentaje menor en comparación con la Biblioteca Banco de la República. (Gráfico 6)

4. Conclusión

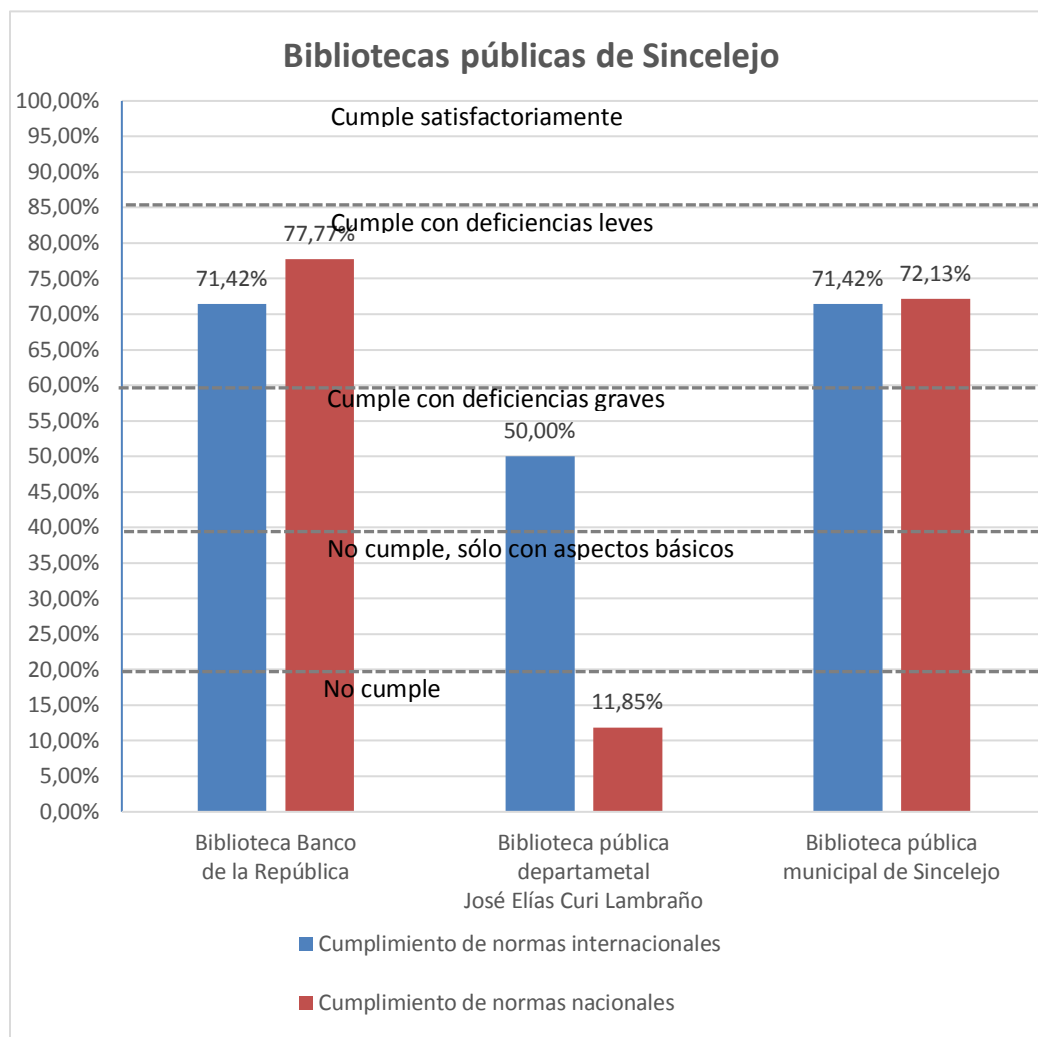
Este trabajo de investigación ha permitido conocer la situación de los equipamientos urbanos culturales que promueven la lectura en el municipio de Sincelejo en cuanto a su distribución que presentan y al número de habitantes en el casco urbano, y el cumplimiento de las normas que han sido establecidas para la adecuación y el desarrollo de bibliotecas públicas. Al existir tres bibliotecas públicas en el casco urbano donde la población menor a los 300.000 habitantes, se ha considerado que lo adecuado sería mejorar las condiciones de estos equipamientos para que cumplan satisfactoriamente con normas si el objetivo es el de brindar un mejor servicio a la comunidad.

Entrando de lleno con las mejorías, es de tener en cuenta la accesibilidad en las bibliotecas públicas en el municipio de Sincelejo, puesto que ninguno de estos equipamientos cuenta con sistemas de elevación o ascensores para personas con movilidad reducida, ya que la principal característica de toda biblioteca es que debe ser accesible para todo tipo de personas sin importar su condición. La segunda mejoría a tener en cuenta es incentivar el uso de estos equipamientos culturales darle un mejor aprovechamiento de sus espacios que ofrecen, haciendo énfasis a la biblioteca municipal, siendo esta la biblioteca más grande y la que mayor área de libre esparcimiento ofrece pero al tener problemas con el servicio de agua potable no se están aprovechando estas dos ventajas dando como resultado la poca asistencia de usuarios a este equipamiento al igual que la biblioteca pública departamental, siendo de menor tamaño y la falta de un espacio público que sirva de atractivo a la vez que incentive a las personas a ingresar a sus espacios como se ve reflejado en la Biblioteca Banco de la República en la que se realizan modificaciones constantes a sus espacios respondiendo a las necesidades de la población.

En cuanto a la propuesta del Plan de Desarrollo de Sucre de mejorar la red de bibliotecas públicas en el municipio de Sincelejo por medio de una nueva sede para biblioteca departamental, que de llevarse a cabo, se apoyaría en las estrategias a nivel municipal dentro de sus planes en la búsqueda de un lugar idóneo diferente al sector centro para el desarrollo de un nuevo equipamiento

cultural, como medida que promueven la creación de espacios colectivos a la vez que mejoraría la cobertura de este servicio en el municipio de Sincelejo, atendiendo de esta manera las demandas de la comunidad por nuevos y mejores espacios para la gestión el desarrollo cultural tanto de sus habitantes y poblaciones cercanas.

Referencias bibliográficas

Alcaldía de Sincelejo (Agosto de 1997). *Por medio del cual se crea la Biblioteca Pública Municipal de Sincelejo*. [Decreto N°, 0133]. [Documento sin publicar]

Alcaldía de Sincelejo (2008). *Plan de desarrollo municipal de Sincelejo 2008 – 2011*. [Alc. Jesús Paternina Samur]. Recuperado de <http://cdim.esap.edu.co/BancoMedios/Documentos%20PDF/plan%20de%20desarrollo%20-%20sincelejo%20-%20sucre%20-%202008-2011.pdf>.

Alcaldía de Sincelejo (2016). *Plan de desarrollo 2016 – 2019 – “Ciudad con visión”*. [Alc. Jacobo Quessep Espinosa]. Recuperado de <http://www.alcaldiadesincelejo.gov.co/Ciudadanos/ProyectosNormatividad/Plan%20de%20Desarrollo%20Municipal%202016%20-%202019.pdf>

Aldonondo, P (2003). *La Guía de estándares de los equipamientos culturales en España*. España. Recuperado de <http://revistas.uca.es/index.php/periferica/article/viewFile/1166/1002>

Álvarez, D; Giraldo, Y; Rodríguez, G y Gómez, M (Diciembre de 2008). Acercamiento al estado actual de la promoción de la lectura en la biblioteca pública en Colombia. *Revista Interamericana de Bibliotecología*. 32. (2). Medellín, Colombia: Universidad de Antioquia. Recuperado de <http://www.redalyc.org/articulo.oa?id=179014348001>

Arias, C; Carreño, M; Catumba, C; Duque, O; Castellanos, C; Mateus, S; Pedraza, N; Prieto, F y Torres, S (Octubre 15 de 2015). Construcción de espacios comunes y colectivos: Aporte conceptual al territorio urbano. *Bitácora Urbano Territorial*. 26. (1). Universidad Nacional de Colombia. Recuperado de <http://www.scielo.org.co/pdf/biut/v26n1/v26n1a02.pdf>

Arias, F (Febrero de 2006). *El proyecto de investigación: Introducción a la investigación científica*. (5a ed). Caracas, Venezuela: Edición. Editorial Episteme. Recuperado de <https://es.slideshare.net/vcorreabalza/fidias-g-arias-el-proyecto-de-investigacin-5ta-edicin-edicin-edicin>

Arias, F (Julio 5 de 2012). *El proyecto de investigación: Introducción a la metodología científica*. (6a ed.). Caracas, Venezuela: Editorial Episteme. Recuperado de <https://ebevidencia.com/wp-content/uploads/2014/12/EL-PROYECTO-DE-INVESTIGACI%C3%93N-6ta-Ed.-FIDIAS-G.-ARIAS.pdf>

Armonín, G; Saízar, C; Zapata, F; López, A. do Santos, F; Hoyos, B; Torres, M y Aristizabal, L (2012). *La contribución de las bibliotecas públicas al desarrollo de los países. Hacia una agenda de investigación*. (1a ed.). Bogotá, Colombia: Cerlal – Unesco. Recuperado de http://www.cerlalc.org/files/tabinterno/06ccbf_Cont_Bib_Pub_Final.pdf

Arroyo, O; de la Bastida, M; Blanco, I; Conejero, J; Galán, N; Bes, P; García, F; López, M; Montero, C; Ruíz, R; Portús, M; Terma, J y Villar, J (Diciembre de 2005). *Sistemas urbanos de bibliotecas*. Barcelona, España. Recuperado de <https://www.aab.es/app/download/4651428/SistemasUrbanos.pdf>

Bazant, J (Septiembre de 1984) *Manual de criterios de diseño urbano*. (1a ed.). México: Editorial trillas. Recuperado de <https://drive.google.com/file/d/0B9CtFGyeSsnnZVFEV1NobThNZ1k/view>

Bibliotecas (S.F). [Entrada de blog]. Recuperado de https://www.f3arquitectura.es/mies_portfolio/bibliotecas/

Camelo, A; Solarte, L y López, O (21 de octubre de 2014). Evaluación y seguimiento de planes de ordenamiento territorial en los municipios de Colombia. *Sociedad y economía*. (28). Cali,

Colombia: Universidad del Valle. Recuperado de
<http://www.scielo.org.co/pdf/soec/n28/n28a09.pdf>

Carrasco, S (2009). *Metodología de investigación científica: Pautas metodológicas para diseñar y elaborar el proyecto de investigación*. (2a ed.). Lima, Perú: Editorial San Marcos

Cereta, M (Mayo de 2010). *La promoción de la lectura y la alfabetización en información: pautas generales para la construcción de un modelo de formación de usuarios de la información en el marco del plan nacional de lectura de Uruguay*. (Tesis doctoral). Universidad Carlos III de Madrid. Getafe, Uruguay. Recuperado de <https://digitalis-dsp.uc.pt/jspui/bitstream/10316.2/31918/1/19-%20a%20ci%20a%20ancia%20da%20informa%20a%20a%20a%20criadora%20de%20conhecimento%20vol%20II.pdf?ln=pt-pt>

Concejo Municipal de Sincelejo (Noviembre 13 de 1992). *Ordenanza N° 06 – Por el cual se crea la biblioteca pública departamental y el archivo histórico de Sucre*. [Alcalde Alberto Gómez Revollo]. [Documento sin publicar]

Congreso de Colombia (Diciembre 29 de 1992). *Ley del Banco de la República de Colombia*. [Ley 31 de 1992]. D.O. N°: 40707. Recuperado de <http://www.banrep.gov.co/es/node/28358>

Congreso de la República de Colombia (Agosto 7 de 1997). *Ley General de Cultura*. [Ley 397 de 1997]. D.O. N°: 43102. Recuperado de http://www.sinic.gov.co/SINIC/Sipa_Conceptos_Comite_Tecnico/ley%20397%20de%201997.pdf

Correa, A (2011) *Modelo de equipamiento cultural como complemento educativo para la ciudad de Villavicencio*. (Trabajo de grado). Pontificia Universidad Javeriana. Bogotá, Colombia. Recuperado de

<https://repository.javeriana.edu.co/bitstream/handle/10554/15665/CorreaMendezAndres2011.pdf?sequence=1>

Corredor, N (2017). *La cultura como estructura para la integración social*. Universidad Católica de Colombia. Bogotá, Colombia. Recuperado de <https://repository.ucatolica.edu.co/bitstream/10983/15540/1/ARTICULO%20DE%20GRADO%20-%20CENTRO%20CONTRA%20-%20CULTURAL%20RENACER.pdf>

Cuadro J; Valencia, J; Valencia, A (2013). Las bibliotecas públicas como escenarios de participación ciudadana e inclusión social. *Rastros Rostros*. 15, (29). Medellín Colombia: Universidad de Antioquia, Colombia. Recuperado de <https://revistas.ucc.edu.co/index.php/ra/article/viewFile/699/685>

Departamento Nacional de Planeación (DNP, Julio de 2016). *Construcción y dotación de bibliotecas públicas municipales*. Recuperado de <https://proyectostipo.dnp.gov.co/images/pdf/bibliotecas/PTBiblioteca.pdf>

Departamento Nacional de Planeación (DNP. 2014). *Bases del Plan Nacional de Desarrollo 2014-2018*. Recuperado de <https://colaboracion.dnp.gov.co/CDT/Prensa/Bases%20Plan%20Nacional%20de%20Desarrollo%202014-2018.pdf>

Departamento Nacional de Planeación, (DNP, Agosto 16 de 2017). *Implementación de la estrategia biblioteca viva comunitaria para la descentralización de las actividades de la biblioteca pública municipal de Sincelejo*. Recuperado de <http://www.alcaldiadesincelejo.gov.co/Proyectos/Documents/2017700010059.pdf>

Díaz, L; Martínez, M; Torruco, U y Varela, M (Septiembre de 2013). La entrevista, recurso flexible y dinámico. *Investigación en Educación Médica*. 2, (7). Ciudad de México: Universidad

Nacional Autónoma de México. Recuperado de
<http://www.redalyc.org/pdf/3497/349733228009.pdf>

Duque, I (2015). La cultura como estrategia de transformación y promoción urbana en Bogotá y Medellín. *Revista de geografía Norte Grande*. 61. Recuperado de
<https://scielo.conicyt.cl/pdf/rgeong/n61/art03.pdf>

Equipamiento (Sin Fecha). *Real Academia Española - Diccionario de la lengua española*. Recuperado de <http://dle.rae.es/?id=G03SZYa>

Equipamiento urbano (2009) *Diccionario Enciclopédico I*. Recuperado de
<https://es.thefreedictionary.com/equipamiento+urbano>

Fernández, I (2003). Tabularium: El archivo en épocas romana. *Anales de documentación*. (6). Facultad de humanidades de Toledo. Universidad de Castilla, España. Recuperado de
<http://eprints.rclis.org/12005/1/ad0604.pdf>

Gavilán, C (Marzo 18 de 2009). *Planificación de edificios de bibliotecas: Instalaciones y equipamientos. Preservación y conservación de materiales*. Recuperado de
<http://eprints.rclis.org/14581/1/edifbib.pdf>

Gobernación de Sucre (1 de agosto de 1982). *Resolución N° 333 – Por el cual se concede una personería jurídica*. [Gov. Álvaro Hernández]. [Documento sin publicar]

Gobernación de Sucre (2016). *Plan de desarrollo 2016 – 2019 – “Sucre progresa en paz”*. [Gov. Edgar Martínez Romero]. Recuperado de <http://www.sucre.gov.co/planes/plan-indicativo-20162019-sucre-progresa-en-paz>

Gutiérrez, E (Junio de 2013) *Equipamientos culturales como factor de cohesión urbana dentro de los procesos de regeneración en la ciudad. El caso de La Filmoteca de Cataluña en el barrio del Raval, Barcelona.* (Tesis de Maestría). Universitat de Barcelona. Barcelona, España. Recuperado de http://diposit.ub.edu/dspace/bitstream/2445/44870/1/Guti%C3%A9rrez%20Ju%C3%A1rez%20Eduardo_parte1.pdf

Hernández, A (1988). *Barrios y equipamientos públicos, esencia del proyecto democrático de la ciudad.* Escuela Superior de Arquitectura de Madrid, España. Recuperado de https://www.researchgate.net/publication/268286542_Barrios_y_equipamientos_publicos_esencia_del_proyecto_democratico_de_la_ciudad

Hernández, E (Septiembre 10 de 2009) Subsecretaría de desarrollo urbano y ordenación del territorio – Dirección general de desarrollo urbano suelo. *Ecos del desarrollo urbano.* Ciudad de México. Recuperado de https://www.academia.edu/30650249/_Glosario_de_t%C3%A9rminos_espec%C3%ADficos_por_DGDUS

Hernández, T; Quevedo, L. (S. F.). *La ciudad desde la cultura, la cultura desde la ciudad.* Recuperado de www.oei.es/historico/euroamericano/ciudad_Luis%20Alberto_Quevedo.pdf

Herzog, J; Meuron, P. (2008). Museos ciudadanos. *AV Arquitectura Viva.* (123). Madrid, España: Arquitectura Viva SL. Recuperado de <http://www2.arquitecturaviva.com/Antiguos/ArquitecturaViva123.asp>

Jaramillo, O (Enero de 2006). Políticas públicas para el desarrollo de bibliotecas públicas. *Investigación bibliotecológica,* 19. (39). Recuperado de

http://www.scielo.org.mx/scielo.php?script=sci_arttext&pid=S0187-358X2005000200002

López, J (Octubre 11 de 2015). *Bibliotecas en Egipto y Mesopotamia*. [Entrada de blog]. Recuperado de <https://www.bibliogescon.info/index.php?id=historia-bibliotecas-egipto-mesopotamia>

López, M (2008). *Las bibliotecas públicas de Tijuana como espacios sociales para el desarrollo local*. (Tesis de Maestría). El colegio de la Frontera Norte. Tijuana, México. Recuperado de <https://www.colef.mx/posgrado/wp-content/uploads/2016/03/TESIS-L%C3%B3pez-Avedoy-Mar%C3%ADa-Teresa.pdf>

López, M; Odgers, O (Abril de 2011). Bibliotecas públicas y capacidades sociales para el desarrollo local. *Estudios sociológicos*. 29. (85). El colegio de México. Recuperado de <http://eprints.rclis.org/32711/>

Melo, J (Octubre de 2016). *Las bibliotecas públicas colombianas: ideales, realidades y desafíos*. Bogotá, Colombia. Recuperado de <http://www.jorgeorlandomelo.com/bibliotecaspublicas.htm>

Melo, J (Sin fecha). *Las bibliotecas públicas colombianas: Dónde estamos y para dónde ir*. Recuperado de <http://www.jorgeorlandomelo.com/bajar/pnbevaluacion.pdf>

Mendoza, L (Junio de 2006). Situación actual de las bibliotecas públicas en Sucre. *ICER – Informe de Coyuntura Económica Regional*. Banco de la República. Recuperado de <https://www.gestiopolis.com/situacion-de-las-bibliotecas-publicas-de-sucre-colombia-junio-2006/>

- Menéndez, S (Diciembre de 2006). *La planificación de edificios bibliotecarios: análisis de los estándares relativos al espacio en España*. Universidad de La Coruña, España. Recuperado de <http://travesia.mcu.es/portalnb/jspui/handle/10421/681>
- Meneses, F (2008). Bibliotecas y democracia: el caso de la biblioteca pública en la construcción de una ciudadanía activa. *Facultad de Filosofía y Letras*. Universidad Nacional Autónoma de México. (11). Recuperado de <http://revistas.um.es/analesdoc/article/viewFile/24841/24151>
- Ministerio de Cultura (Mincultura, Febrero 16 de 2010). *Compendio de Políticas Culturales: Políticas de infraestructura cultural*. Recuperado de http://www.mincultura.gov.co/ministerio/politicas-culturales/politica-de-infraestructura-cultural/Documents/16_politica_infraestructura_cultural.pdf
- Ministerio de Cultura (Mincultura, S. F.). *Normatividad de la Biblioteca nacional de Colombia*. Recuperado de <http://bibliotecanacional.gov.co/es-co/Footer/red-nacional-de-bibliotecas-publicas/normatividad>
- Ministerio de Cultura (Mincultura, Sin Fecha). *Historia de la Biblioteca Nacional de Colombia*. Recuperado de <http://bibliotecanacional.gov.co/es-co/Footer/biblioteca-nacional-de-colombia/quienes-somos/historia>
- Moreno, A (2003). Modelado y representación cartográfica de la competencia espacial entre establecimientos minorista. *Asociación de Geógrafos Españoles*. (35). Universidad Autónoma de Madrid, España. Recuperado de <http://www.redalyc.org/pdf/398/39812474002.pdf>
- Núñez, E (S.F) Los espacios de la cultura. *Manual Atalaya para la gestión cultural*. Recuperado de <http://atalayagestioncultural.es/capitulo/espacios-cultura>.

Oquendo, C (7 de Diciembre de 2014). Colombia construye casi cuatro bibliotecas por mes. *El Tiempo*. Recuperado de <http://www.eltiempo.com/archivo/documento/CMS-14944835>

Peña, M (2014). *Parques Biblioteca como estructuradores del espacio público de la ciudad colombiana bajo los conceptos del Desarrollo Sostenible*. Módulo Arquitectura CUC. (13). Recuperado de http://revistascientificas.cuc.edu.co/index.php/moduloarquitecturacuc/article/download/95/pdf_35

Plan de ordenamiento territorial de segunda generación (POT. Diciembre 17 de 2015). Concejo Municipal de Sincelejo. [*Acuerdo N° 147 de 2015*]. Recuperado de <http://www.alcaldiadesincelejo.gov.co/Transparencia/PlaneacionGestionYControl/Acuero%20N%C2%B0%20177%20de%202017.PDF>

Plan de ordenamiento territorial de Sincelejo (POT. Julio 29 de 2000). Concejo Municipal de Sincelejo. [*Acuerdo N° 007 de 2000*].

Presidencia de la república de Colombia (Enero 15 de 2010). *Por la cual se organiza la red nacional de bibliotecas públicas y se dictan otras disposiciones*. [Ley 1379 de 2010]. D.O. N°: 47.593. Recuperado de <http://www.alcaldiabogota.gov.co/sisjur/normas/Norma1.jsp?i=1259>

Rausell, P; Martinez, J (S.F). Apuntes y herramientas para el análisis de la cultura local. *Unidad de investigación en la Economía Aplicada a la Cultura*. Universitat de Valencia. España. Recuperado de <http://www.gestioncultural.org/ficheros/Analizar%20realidad%20cultural%20local.pdf>

Romero, S (2004). El espacio bibliotecario como lugar de encuentro. *Edificios para bibliotecas en el siglo XXI - Estado de la cuestión y perspectivas*. (144). Recuperado de https://gredos.usal.es/jspui/bitstream/10366/119115/1/EB16_N144_P120-125.pdf

- Romero, S (Diciembre de 2003). *La arquitectura de la biblioteca – Recomendaciones para un proyecto integral*. Barcelona España: Universidad de Catalunya. Recuperado de http://www.bibliotecaspublicas.cl/624/articles-10968_archivo_01.pdf
- Ruíz, M; Borboa, M y Rodriguez, J (Agosto de 2013). El enfoque mixto de investigación en procesos fiscales. *Tlatemoami – Revista académica de investigación*. (13). España. Recuperado de <http://www.eumed.net/rev/tlatemoani/13/estudios-fiscales.pdf>
- Salazar, J (Diciembre de 2012). *Fortalecimiento de ciudades intermedias – Misión del sistema de ciudades*. Bogotá, Colombia: Departamento Nacional de Planeación. Recuperado de https://oscpr.dnp.gov.co/administrator/components/com_publicaciones/uploads/Instrumentos_de_Planificacin.pdf
- Saraiva, B (Noviembre 9 de 2007). *La biblioteca de Asurbanípal*. [Entrada de blog]. Recuperado de <http://siemprecuatro.blogspot.com/2007/11/la-biblioteca-de-asurbanipal.html>
- Sossa, J (Octubre 1 de 1993). *Contextualismo y abstracción: reflexiones sobre las interrelaciones espaciales entre suelo, paisaje y arquitectura*. (Tesis doctoral). Universidad de Las Palmas de Gran Canaria. España. Recuperado de <https://acceda.ulpgc.es/handle/10553/1903>
- Soto, A (2007). Apunte sobre las bibliotecas públicas municipales en Colombia. *Revista Códice. Red de Revistas Científicas de América Latina, el Caribe, España y Portugal*. 3. (1). Universidad de La Salle. Bogotá, Colombia. Recuperado de <https://www.redalyc.org/pdf/953/95330105.pdf>
- Taller de Espacio Público (15 de Agosto de 2011). [Entrada de Blog]. Recuperado de <https://tallerespaciopublico.wordpress.com/2011/08/15/el-espacio-colectivo-de-la-ciudad-ii/>

Tipos de bibliotecas (2014). [Página web]. Recuperado de <http://formacionbiblioteca.udea.edu.co/moodle/mod/resource/view.php?inpopup=true&id=2731>

UNESCO (1953). Desarrollo de bibliotecas públicas en América latina. *Manuales de la UNESCO para las bibliotecas públicas*. [N° 5]. Recuperado de <http://unesdoc.unesco.org/images/0013/001352/135233so.pdf>

UNESCO (1959). *El edificio de la pequeña biblioteca pública*. Países bajos. Recuperado de <http://unesdoc.unesco.org/images/0013/001317/131700so.pdf>

UNESCO (Abril de 2001). *Directrices de la IFLA/UNESCO para el desarrollo del servicio de bibliotecas públicas*. Recuperado de https://unesdoc.unesco.org/ark:/48223/pf0000124654_spa

UNESCO (Noviembre 14 de 1970). *Actas de la conferencia general - 16° reunión*. Paris, Francia. Recuperado de <http://unesdoc.unesco.org/images/0011/001140/114046s.pdf>

UNESCO (Noviembre de 1994). *Manifiesto de la IFLA/UNESCO sobre la Biblioteca Pública*. Paris, Francia. Recuperado de <http://unesdoc.unesco.org/images/0011/001121/112122so.pdf>

Vargas, Z (Junio 8 de 2009) la investigación aplicada: una forma de conocer las realidades con evidencia científica. *Revista educación*. 33. (1). San José, Costa Rica: Universidad de Costa Rica. Recuperado de <https://www.redalyc.org/pdf/440/44015082010.pdf>

Vega, M; Zepeda, G (2010) *Análisis del programa de centros culturales del Concejo Nacional de la Cultura y las Artes: Infraestructura y Audiencias*. (Trabajo de grado). Universidad de

Chile. Santiago. Chile. Recuperado de http://repositorio.uchile.cl/tesis/uchile/2010/ar-vegayzepeda_m/pdfAmont/ar-vegayzepeda_m.pdf

Viviescas, F. (Agosto del 2001). *Espacio público, Imaginación y Planeación Urbana*. Bogotá, Colombia. Recuperado de <http://www.fernandoviviescas.org/articulos/97-BarrioTaller.pdf>

Zapata, M (S.F). Las bibliotecas públicas en el contexto de la Asociación de Bibliotecas Públicas de América Latina y el Caribe. *Investigación bibliotecológica*. (10). Recuperado de <http://www.ejournal.unam.mx/ibi/vol06-13/IBI000601302.pdf>